

GLEIS UND RÄDER STETS SAUBER HALTEN  
KEEP TRACKS AND WHEELS CLEAN AT ALL TIMES  
LES VOIES ET ROUES DOIVENT ÊTRE TENUES TOUJOURS PROPRES

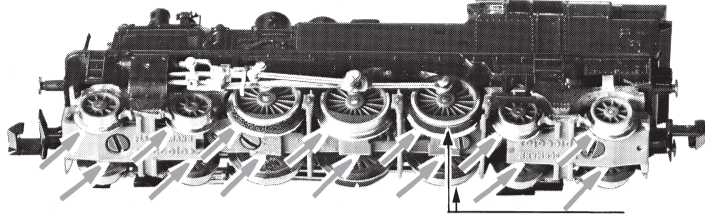

00547004  
ERSATZHAFTREIFEN  
SPARE FRICTION TYRES  
BANDAGES DE RECHANGE

**Reinigen der Lokräder:** Bei Verschmutzung sind die Laufflächen der Räder mit sauberem Lappen oder Schienenreinigungsgummi 6595 zu reinigen. Niemals die angetriebenen Räder von Hand durchdrehen, sondern durch Anlegen einer Fahrspannung mittels Anschlussdrähten antreiben. Nichtangetriebene Räder können von Hand gedreht werden.

**Cleaning the Loco Wheels:** The running surfaces of the wheels can be cleaned with a clean rag or by using the track rubber block 6595. Never turn the driven wheels by hand, only by connecting two wires with an operating voltage to them. Wheels not driven can be turned by hand.

Wir empfehlen, die Schmierstellen der Lok je nach Betriebsdauer und -bedingungen zu überprüfen und ggfs. zu ölen.  
We recommend to inspect the lubrication of the loco's bearings depending on the operational duration and -conditions and as a result, to oil them.  
Nous recommandons pour inspecter la lubrification de l'endroits indiquées dépendent de la durée et les conditions opérationnelle et par conséquent, les huiler.

**Ölen:** Geölt werden Motor und Getriebe nur an den gekennzeichneten Lagerstellen. Nur FLEISCHMANN-Öl 6599 verwenden. Nur ein kleiner Tropfen pro Schmierstelle (→), sonst Überölung. Zur Dosierung die in der Verschlusskappe der Ölflasche angebrachte Nadel verwenden.

**Lubrication:** The motor and gear-box should only be oiled at the bearing points marked. Only use FLEISCHMANN oil 6599. Only put a tiny drop in each place (→), otherwise it will be overoiled. An applicator needle is located in the cap of the oil bottle for your use.

**Graissage:** Il faut huiler le moteur et les engrenages uniquement aux endroits indiqués. N'utilisez que l'huile recommandée FLEISCHMANN 6599. Une seule goutte par point à lubrifier (→) afin d'éviter tout excès. L'aiguille montée dans le bouchon du petit flacon convient parfaitement à cet usage.

**Nettoyage des roues de locomotives :** des roues propres sont le garant d'un fonctionnement impeccable, éliminez donc les impuretés sur celles-ci avec un chiffon propre ou la gomme 6595. Ne jamais faire tourner l'ensemble moteur avec les roues, y appliquez une tension afin de les faire tourner et d'atteindre la circonférence entière de la roue. Les roues non motrices peuvent être tournées à la main.

FLEISCHMANN

N

FLEISCHMANN 707504



Made in Romania

Modelleisenbahn GmbH  
Plainbachstr. 4 | 5101 Bergheim | Austria  
www.fleischmann.de

CE UK CA Alter/Age 14+ 80707504920

Verpackung aufbewahren! · Retain carton! · Gardez l'emballage s.v.p.! ·  
Verpakking bewaren! · Ritenero l'imballaggio! · ¡Conserve el embalaje! ·  
Gem indpakningen!

Betriebsanleitung innenseitig · Operating instructions inside · Instructions  
de service au côté intérieur



FLEISCHMANN 707504

N

FLEISCHMANN

FLEISCHMANN

N

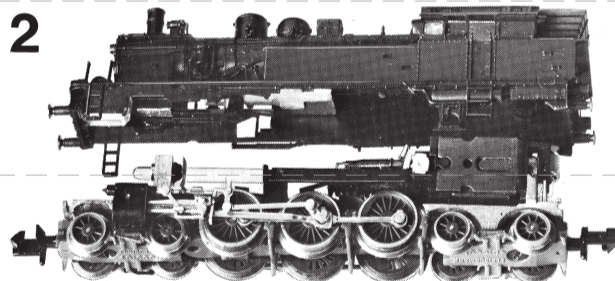
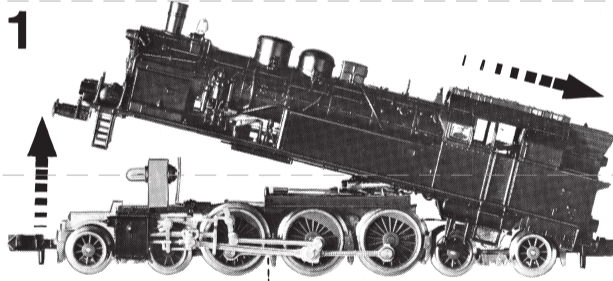

Ein Öffnen der Lok ist nur nötig zum Lampenwechsel, Schleifkohlenwechsel und Ölen der Motorlager.  
One only needs to open the locomotive to replace the bulb, the carbon brushes and to oil the motor.  
Le démontage de la locomotive est seulement nécessaire pour le remplacement des ampoules, des balais ainsi que pour le graissage du moteur.

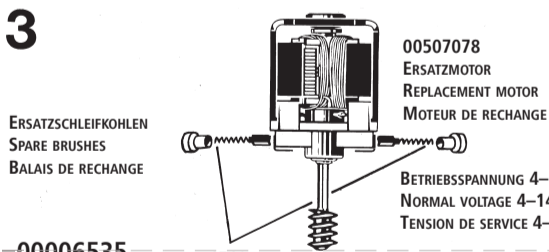

00006535  
ERSATZGLÜHLAMPE  
SPARE BULB  
LAMPE DE RECHANGE

6518

00507078  
ERSATZMOTOR  
REPLACEMENT MOTOR  
MOTEUR DE RECHANGE

BETRIEBSSPANNUNG 4-14 V =  
NORMAL VOLTAGE 4-14 V =  
TENSION DE SERVICE 4-14 V =

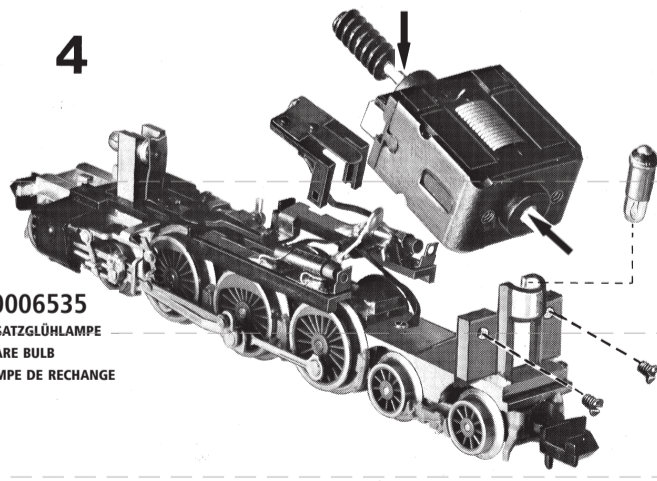

00006535  
ERSATZGLÜHLAMPE  
SPARE BULB  
LAMPE DE RECHANGE

Achtung: Die Schleifkohlen des Motors sollten ca. alle 50 Betriebsstunden auf ihren Zustand überprüft und gegebenenfalls ausgewechselt werden.

Note: The carbon brushes of the motor should be checked approximately every 50 hours of operation on their condition and replaced if necessary.

Attention : Les balais de charbon du moteur doivent être vérifiés environ toutes les 50 heures de fonctionnement sur leur état et remplacés si nécessaire.

Kupplungstausch  
Exchange coupling  
Changement de attelages

STANDARD  
9521



PROFI  
9541



1. Mittels kleinem Schraubenzieher **Abdeckplatte** abziehen bzw. abschrauben.  
2. Kupplung herausnehmen, dabei auf Blattfeder achten.

1. Using a small screwdriver prise off the **cover plate** or accordingly screw off.  
2. Remove coupling, take care not to damage the flat spring.

1. Dégagez (éventuellement dévissez) la **plaque de fermeture** au moyen d'un petit tournevis.  
2. Enlever l'attelage, sans endommager le ressort à lames.

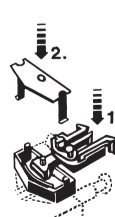

1. Neue Kupplung seitenrichtig einstecken. Auf richtige Lage der Blattfeder achten.

2. **Abdeckplatte** wieder einstecken und fest einrasten bzw. anschrauben. Radsätze nicht vertauschen und auf seitenrichtige Lage der isolierten Räder achten, sonst **Kurzschluß!**

1. Insert the new coupling in the correct position. Position the flat spring correctly.

2. Replace the **cover plate**, clipping it firmly into place or accordingly screw on. Do not mix up the wheel sets, making sure that the isolated wheels are positioned on the correct side, otherwise there will be a **short circuit!**

1. Introduire un nouvel attelage en correcte position. Veiller à ce que le ressort à lames suit en bonne place.

2. Engagez et poussez jusqu'à butée (éventuellement revissez) la **plaque de fermeture**. Ne pas retourner les essieux et s'assurer que la roue isolée soit montée du bon côté, sinon il y aura **court-circuit!**