

Zusammenkuppeln: Stecker vom Anhänger so mit der Steckerbuchse am Triebwagen verbinden, dass die Litzen nach unten zeigen (Fig. 2).

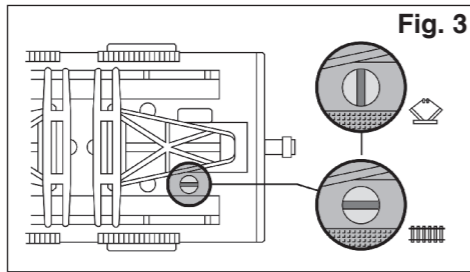

Stromzufuhr über Gleis: Schlitz des Schalters in Fahrtrichtung (Lieferzustand).
Stromzufuhr über Oberleitung: Schlitz des Schalters quer zur Fahrtrichtung (Fig. 3).

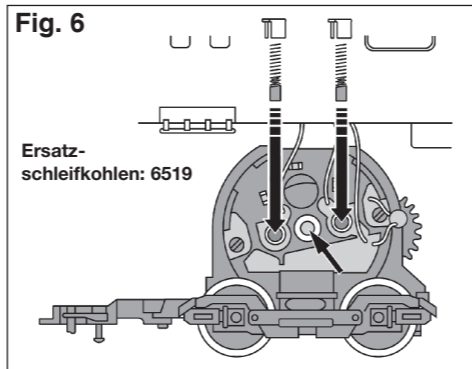

Fig. 6

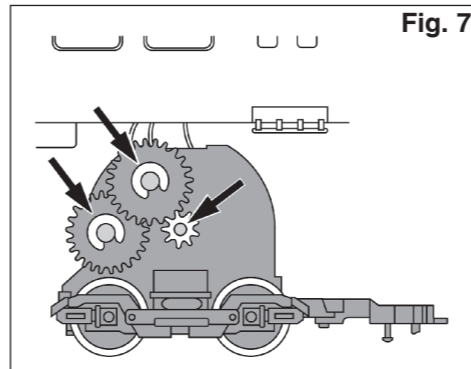

Fig. 7

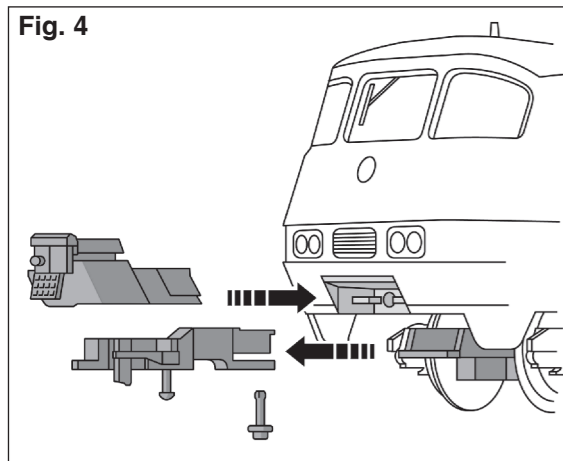
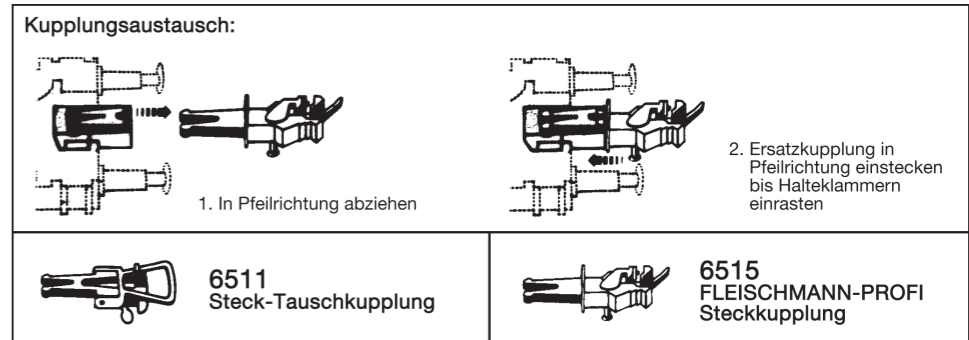

Fig. 4

Kupplungsaustausch: Um ein noch vorbildgerechteres Aussehen der Fahrzeuge zu erzielen, können die Stirnkupplungen durch Herausziehen des Befestigungssplintes entfernt und durch beiliegende Kupplungsattrappe mit Schürze ersetzt werden (Fig. 4).

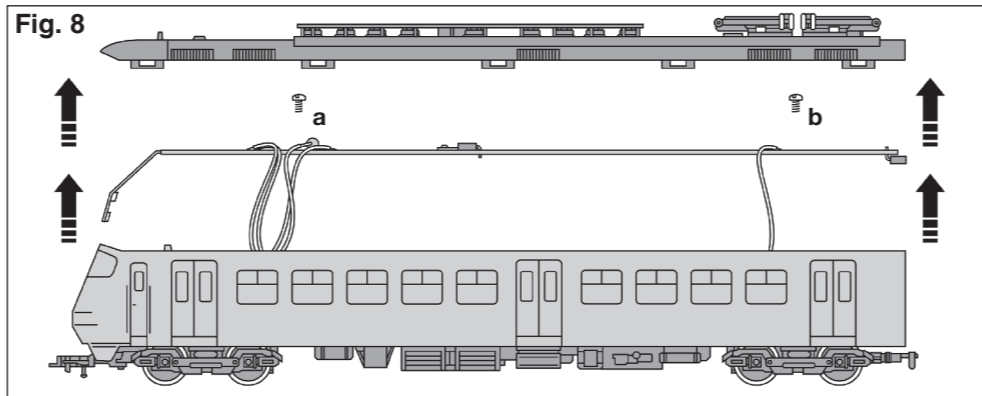
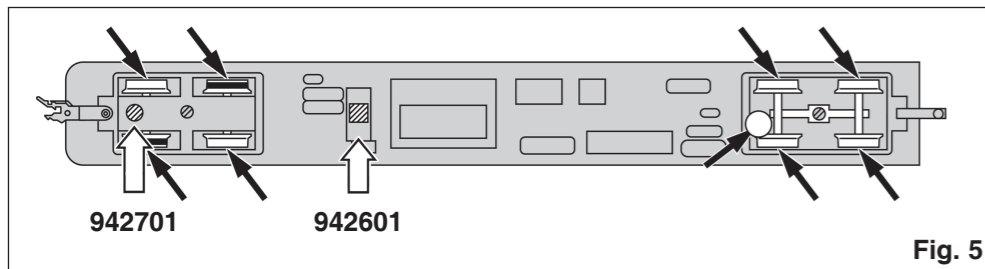

Fig. 8

Öffnen des Triebwagens: Ein Öffnen des Triebwagens ist nur zum Lampentausch, Einbau eines digitalen Empfängerbausteins und Einsetzen der Innenbeleuchtung erforderlich. Dach vorsichtig nach oben abziehen. Schrauben **a** und **b** entfernen und Schaltplatte anheben (Fig. 8).
Einbau der Innenbeleuchtung: Lampen in die dafür vorgesehenen Aussparungen in die Schaltplatte legen und die Anschlussdrähte an den Seiten befestigen. Zur besseren Ausleuchtung kann anstatt der Lampen auch ein Lichtleiter eingesetzt werden. Bitte die jeweilige Einbauanleitung beachten (Fig. 8). **Lampensatz: 00009530 - Lichtleiter: 6449**



An den markierten Stellen können die **Schaltmagnete 942601/942701** eingebaut werden (Fig. 5).
Ersatzhafterreifen: 00544007

Ölen: Geölt werden Motor und Getriebe nur an den gekennzeichneten Lagerstellen (Fig. 5, 6 und 7). Nur **FLEISCHMANN-ÖL 6599** verwenden. Nur ein kleiner Tropfen pro Schmierstelle (→), sonst Überölung. Zur Dosierung die in der Verschlusskappe der Ölflasche angebrachte Nadel verwenden.

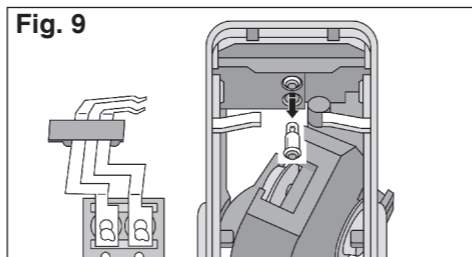

Fig. 9

Lampenwechsel: Drehgestell nach rechts schwenken und Lampen herausnehmen (Fig. 9).
Achtung: Obere Bohrung weiße Lampe!
 Untere Bohrung rote Lampe!

Ersatzglühlampe weiß: 00006535 / rot: 00009531

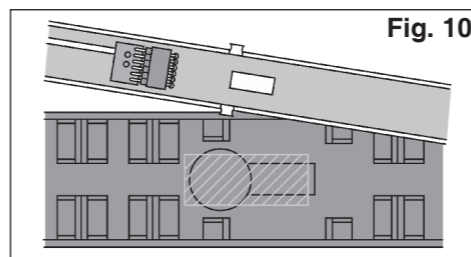

Fig. 10

Einbau eines digitalen Empfängerbausteins: Auf der schraffierten Fläche kann ein Fleischmann **DCC-DECODER 687401** mit 6-poligem Stecker (**NEM 651**) geklebt werden. Beim Einbau bitte die Betriebsanleitung des Decoders beachten (Fig. 10).

Rail car with variants

The so-called "Sprinter" which is a modern electrically driven rail-car of Type SGM-0 Series 2001-2015 has been in service with the Netherlands Railways NS since 1975. The two-part basic unit was designed and built by Talbot/Aachen and equipped with the electrical components by Messrs Holec-Holland. With a power of 8 x 1860 kW (8 x 220 PS) a cruising speed of 125 km/h and a maximum speed of 140 km/h can be attained. Up to four units can be coupled together to form a train, whereby each individual unit is separately supplied with its supply voltage. The complete train is then controlled from a central point. Due to the high acceleration and breaking power available they are ideally suited for urban and suburban railways (fig. 1).

Coupling together: Push the connector plug from the trailer into the connecting socket on the power car, so that the wires are situated underneath (fig. 2).

Current pick-up from the track: The slot of the switch points in the direction of travel (as delivered)

Current pick-up from the overhead: The slot of the switch points across the body (fig. 3).

Exchange couplings: In order to achieve a more realistic appearance for the vehicles, the end coupling bars can be pulled out and replaced with the enclosed coupling attachments with skirts (fig. 4).

The indicated point can be used for locating the **switching magnet 942601/942701** (fig. 5). **Spare traction tyres: 00544007**

Lubrication: The motor and gear-box need only be lightly oiled at the bearing points marked (Fig. 5, 6 and 7). Only use **FLEISCHMANN-oil 6599**. Only put a tiny drop in each place (→), otherwise it will be overoiled. An applicator needle is located in the cap of the oil bottle for your use.

Spare brushes: 6519 (fig. 6)

Opening the power car: Opening the power car is only necessary to replace the bulbs, install a digital receiver or install the interior lighting. Carefully pull the roof upwards. Undo screws **a** and **b** and lift out the printed circuit board (fig. 8).

Installing the interior lighting: Insert the bulbs into the prepared slots in the printed circuit board and fasten the wires to the sides. For better lighting effect, a light leader can also be installed. Please consult the appropriate instruction leaflet (fig. 8).

Bulbs: 00009530 - light leader: 6449

Changing bulbs: Twist the bogie to the right, and take out the bulbs (fig. 9).

Attention: Upper location hole is for the white bulb!

Lower location hole is for the red bulb!

Spare white bulb: 00006535 - Spare red bulb: 00009531

Installing the digital decoder: A 6-pole Fleischmann **DCC-DECODER 687401 (NEM 651)** can be glued onto the cross-hatched surface (fig. 10).

Please consult the instructions included with the decoder for fitting advice.

Exchange coupling: Clip exchange coupling: **6511 · FLEISCHMANN-PROFI** Clip coupling: **6515**. 1. Pull off in direction of arrow. · 2. Insert exchange coupling in direction of arrow until clipped in position.

Autorail avec variantes

Cet autorail électrique moderne du type SGM-0, série 2001 à 2015 est appelé « **Sprinter** ». Il est en service aux chemins de fer néerlandais (NS) depuis 1975. Les unités de base comportent 2 véhicules conçus et construits chez Talbot à Aix-la-Chapelle. L'équipement électrique a été réalisé par la firme Holec-Holland. Leur puissance est de 8 x 160 kW (8 x 220 HP). La vitesse normale est de 125 km/h, mais elles peuvent atteindre 140 km/h. On peut accoupler jusqu'à 4 unités doubles pour former un train. Dans ce cas, chaque unité est alimentée individuellement, quoique la commande soit centralisée dans une seule cabine. Leur démarrage rapide et leurs possibilités de freinage ont été étudiées spécialement pour un service suburbain (fig. 1).

Accouplement: raccorder la fiche de l'attelage de la voiture intermédiaire à la prise de la motrice en orientant les fils vers le bas (fig. 2).

Alimentation par la voie: fente du commutateur dans le sens de la marche (état à la livraison).

Alimentation par caténaire: fente du commutateur perpendiculaire au sens de la marche (fig. 3).

Remplacement de l'attelage: pour que l'aspect du véhicule soit encore plus fidèle à la réalité, il est possible de supprimer l'attelage de tête en enlevant la goupille de fixation et de le remplacer par l'attelage factice avec jupe ci-joint (fig. 4).

L'aimant permanent **942601/942701** peut être monté à l'endroit indiqué (fig. 5).

Bandages de rechange: 00544007

Graissage: Le moteur et les engrenages doivent être huilés uniquement aux endroits indiqués (fig. 5, 6 et 7). N'utilisez que l'huile **FLEISCHMANN 6599**. Une seule goutte par point à lubrifier (→), afin d'éviter tout excès. L'aiguille montée dans le bouchon du petit flacon convient parfaitement à cet usage.

Balais de charbon de rechange: 6519 (fig. 6)

Ouverture de la motrice: vous n'avez besoin d'ouvrir la motrice que pour changer une ampoule, monter un module récepteur digital ou installer un éclairage intérieur. Soulever soigneusement le toit. Dévisser les vis **a** et **b** et soulever le circuit imprimé (fig. 8).

