

#### Allgemeines

Technisch unterscheidet sich diese **DIGITAL-Lok** mit eingebautem **TWIN-DECODER** von einer normalen **FLEISCHMANN-Gleichstromlok** grundsätzlich durch den eingebauten digitalen Empfängerbaustein, optisch durch die auf der Lokunterseite aufgestempelte Adresse.

#### Funktionen des TWIN-DECODERS

Folgende Funktionen sind mit den digitalen **FLEISCHMANN-Steuergeräten 6800, 6802, 6803(C)** wirksam:

Digital-Systeme: FMZ und DCC nach NMRA-Norm • Lastregelung: Lastunabhängige Geschwindigkeit • Sonderfunktion Licht: Ein-/ausschaltbar, Licht fahrtrichtungsabhängig • Anfahr- und Bremsverzögerung: In mehreren Stufen einstellbar • Motorausgang: Kurzschlußfest durch Abschalten • Übertemperatur: Schaltet ab bei Überhitzung.

Diese Funktionen sind zusätzlich mit **6802, 6803C** und **DCC-Steuergeräten** nutzbar:

Adresse: Elektronisch umcodierbar von 1 bis 119 (auch mit 6803) • Mindest- und Höchstgeschwindigkeit: Einstellbar (auch wirksam mit 6800 und 6803) • Motorsteuerkennlinie: Einstellbar. Für nähere Informationen zum **TWIN-DECODER** siehe beiliegende Betriebsanleitung.

#### Digitaler Betrieb

Diese **DIGITAL-Lok** mit eingebautem **TWIN-DECODER** kann mit den digitalen **FLEISCHMANN-Steuergeräten 6800, 6802, 6803(C)** betrieben werden und fährt nicht mit herkömmlichen Gleichstrom-Trafos. Ein Betrieb mit **DCC-Steuergeräten** nach **NMRA-Norm** (Fremdfabrikate) ist ebenfalls möglich.

#### Gleichzeitiger, kompatibler Betrieb mit Gleichstrom-Fahrzeugen

Der gleichzeitige, kompatible Fahrbetrieb dieser **DIGITAL-Lok** mit Gleichstromfahrzeugen ist möglich, wenn man neben den digitalen Steuergeräten von **FLEISCHMANN** den Gleichstrom-Trafo über einen Koppler (6806) an das Gleis anschließt. In diesem Fall darf keine Lok mit eingebautem **DCC-Decoder** wegen Beschädigung des **DCC-Decoders** auf dem Gleis stehen! Das **TWIN-CENTER 6802** darf in diesem Fall nur **FMZ-Befehle** aussenden und keine **DCC-Befehle**! Die Glühlampen der Gleichstromloks müssen ausgetauscht werden. Gleiches gilt auch für Wagen mit Innenbeleuchtung. Im Katalog sind die entsprechenden Austauschglühlampen beschrieben.

#### Common Info

Technically this **DIGITAL-loco**, with inbuilt **TWIN-DECODER**, basically differs from a standard **FLEISCHMANN D.C. loco** because of its inbuilt digital receiver module, and optically because of the address stamped on the underneath of the loco.

#### Functions of the TWIN-DECODER

The following functions can be carried out with the digital **FLEISCHMANN control equipment 6800, 6802, 6803(C)**: Digital-Systems: FMZ and DCC of the NMRA standard • Load control: speed control irrespective of load • Special function light: switchable on/off, co-ordinated with direction of travel • Acceleration and braking inertia: settable in several steps • Motor output: protected against short circuit • Overheating: switches off when overheating.

These additional functions can be used with **6802, 6803C** and **DCC-control equipment**: Address: electronically codeable from 1 to 119 (also with 6803) • Minimum and maximum speed: settable (also effective with 6800, 6803) • Motor control characteristics: settable. For further information about the **TWIN-DECODER**, please see the accompanying instruction leaflet.

#### Digital Operation

This **DIGITAL-loco** with inbuilt **TWIN-DECODER** can be used in conjunction with the digital **FLEISCHMANN control equipment 6800, 6802, 6803(C)** and cannot be operated by previous D.C. transformers. Operation with **DCC-control equipment** of the **NMRA standard** (other manufacturers) is however, possible.

#### Simultaneous, compatible operation with D.C. rolling stock

The simultaneous, compatible operation of this **DIGITAL-loco** together with D.C. rolling stock is possible, provided that alongside the digital control **FLEISCHMANN** equipment, the D.C. transformer is connected onto the track through a coupler (6806). In this case, no loco with inbuilt **DCC-Decoder** can be put on the track, otherwise the **DCC-Decoder** will be damaged! The **TWIN-CENTER 6802** may only transmit **FMZ-commands** in this case, and no **DCC-commands**! The bulbs of the D.C. locos must be exchanged. The same is valid for coaches with interior lighting. You will find the relevant exchange bulbs described in the catalogue.

#### Généralités

Techniquement, cette loco **DIGITALE** avec **TWIN-DECODER** intégré se distingue d'une loco à courant continu **FLEISCHMANN** conventionnelle essentiellement par son module récepteur intégré et par l'adresse apposée sur la face inférieure de son boîtier.

#### Fonctions du TWIN-DECODER

Les fonctions suivantes sont opérationnelles avec les commandes digitales **FLEISCHMANN 6800, 6802, 6803(C)**: Systèmes digitaux: FMZ et DCC au standard NMRA • Régulation de la charge: vitesse indépendante de la charge • Fonction spéciale éclairage: commutable, suivant le sens de la marche • Retards de démarrage et de freinage: réglage sur plusieurs niveaux • Sortie moteur: protection contre les courts-circuits par coupeure de l'alim • Excès de température: mise hors circuit en cas de surchauffe.

Les fonctions suivantes sont en plus opérationnelles avec les commandes **6802, 6803C** et **DCC**: Adresse: réglable de 1 à 119 (aussi avec les **6800, 6803**) • Vitesses minimale et maximale: réglable (fonctionne aussi avec les **6800, 6803**) • Courbe caractéristique de commande moteur: réglable. Pour en savoir plus sur le **TWIN-DECODER**, consultez les instructions de service ci-jointes.

#### Traction en mode digital

Cette loco **DIGITALE** à **TWIN-DECODER** intégré peut fonctionner avec les commandes digitales **FLEISCHMANN 6800, 6802, 6803(C)** mais ne rouille pas avec les transfos à courant continu conventionnels. Elle peut aussi fonctionner avec des commandes **DCC** au standard **NMRA** (d'autres marques).

#### Traction simultanée et compatible avec des véhicules à courant continu

La traction simultanée et compatible de cette loco **DIGITALE** avec des véhicules à courant continu est possible si l'on branche aux rails, en parallèle aux commandes digitales **FLEISCHMANN**, un transfo à courant continu par l'intermédiaire d'un coupleur (6806). Dans ce cas, à cause du risque d'endommager le décodeur **DCC**, aucune loco à décodeur **DCC** intégré ne devra stationner sur la voie! Dans cette configuration, le **TWIN-CENTER 6802** ne pourra qu'envoyer des ordres **FMZ** et non **DCC**! Les ampoules de la loco à courant continu doivent être remplacées. On fera de même avec les voitures à éclairage intérieur. Les ampoules de remplacement figurent dans le catalogue.

# FLEISCHMANN DIGITAL

## LOK MIT TWIN-DECODER · LOCO WITH TWIN-DECODER · LOCO AVEC TWIN-DECODER

FLEISCHMANN DIGITAL

• 6 7238

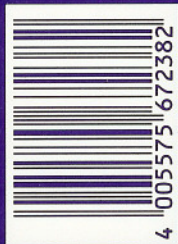

Gebrauchsanweisung innenseitig  
Operating instruction inside  
Instruction de service ou côté intérieur

Nicht für Kinder unter 3 Jahren geeignet, wegen funktions- und modellbedingter scharfer Kanten und Spitzen. • Not suitable for children under 3 years of age, because of the sharp edges and points essential for operational and modelling conditions. • Ne convient pas aux enfants de moins de 3 ans, au vu des modes d'utilisation et des formes à arêtes vives des modèles. • Niet geschikt voor kinderen onder de 3 jaar vanwege functionele en/of modelgewenste scherpe randen en punten. • Non adatto ai bambini di età minore di 3 anni per le particolari strutture del modello ed il suo funzionamento. • No apropiado para niños de menos de 3 años por razón de los puntos y cantos agudos. • Anbefales ikke til børn under 3 år, p. g. a. funktions- og modelbetingede skarpe kanter og spidser.

Verpackung aufbewahren! • Retain carton! • Gardez l'emballage s.v.p.! • Verpakking bewaren! • Ritenero l'imballaggio! • iConserve el embalaje! • Gem indpakningen!

01/0705-67238 Made in Germany · Fabriqué en Allemagne

Hinweis zur elektromagnetischen Verträglichkeit: Durch einen guten Rad-Schiene-Kontakt vermeiden Sie mögliche elektromagnetische Störungen! • Advice about electromagnetic interferences: By having good contact between wheel and rail, any possible electromagnetic interferences can be avoided! • Conseil pour une parfaite compatibilité électro-magnétique: Par un bon contact électrique "roues/rails", vous éviterez d'éventuelles perturbations électro-magnétiques! • Tip voor elektromagnetische zekerheid: Door te zorgen voor een goed wiel-rail-kontakt vermijdt u mogelijke elektromagnetische storingen! • Anvisning på en god elektromagnetisk funktion: Gennem en god hjul-skinne-kontakt undgås eventuelle elektromagnetiske forstyrrelser! • Consiglio sulla compatibilità elettromagnetica: Per un buon contatto ruota-raila evitate possibili interferenze elettromagnetiche! • Recomendación para un mejor funcionamiento electromagnético: Con un buen contacto entre las vías y las ruedas evitara usted irregularidades electromagnéticas!

Adresse:  
Address:  
Adresse:

# 019



GEBR. FLEISCHMANN  
GMBH & CO.  
D-90259 NÜRNBERG

20V~



## LOK MIT TWIN-DECODER · LOCO WITH TWIN-DECODER · LOCO AVEC TWIN-DECODER

# FLEISCHMANN DIGITAL 6 7238

**Ölen:** Geölt wird Motor und Getriebe nur an den gekennzeichneten Lagerstellen. Nur FLEISCHMANN-Öl 6599 verwenden. Nur kleiner Tropfen pro Schmierstelle (-), sonst Überölung. Zur Dosierung die in der Verschlusskappe der Öllasche angebrachte Nadel verwenden.

**Lubrication:** The motor and gear-box should only be oiled at the bearing points marked. Only use FLEISCHMANN oil 6599. Only put a tiny drop in each place (-), otherwise it will be overoiled. An applicator needle is located in the cap of the oil bottle for your use.

**Graissage:** Il faut huiler le moteur et les engrenages uniquement aux endroits indiqués. N'utilisez que l'huile recommandée FLEISCHMANN 6599. Une seule goutte par point à lubrifier (-) afin d'éviter tout excès. L'aiguille montée dans le bouchon du petit flacon convient parfaitement à cet usage.

An der markierten Stelle kann der **Schaltmagnet 9426/9427** eingebaut werden.

The indicated points can be used for locating the **switching magnet 9426/9427**.

L'aimant permanent **9426/9427** peut être monté à l'endroit indiqué.

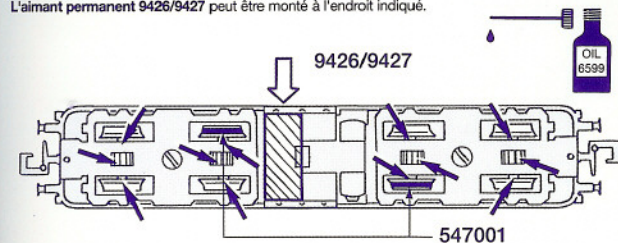

Ein Öffnen der Lok ist nur zum Lampenwechsel, Schleifkohlenwechsel und Ölen der Motorlager erforderlich. **Gleis und Räder stets sauber halten.**

One only needs to open the locomotive, to replace bulbs, to replace carbon brushes and to oil the motor. **Keep tracks and wheels clean at all times.**

Le démontage de la locomotive est uniquement nécessaire pour le remplacement des ampoules des balais ainsi que pour le graissage du moteur. **Les voies et roues doivent être tenues toujours propres.**

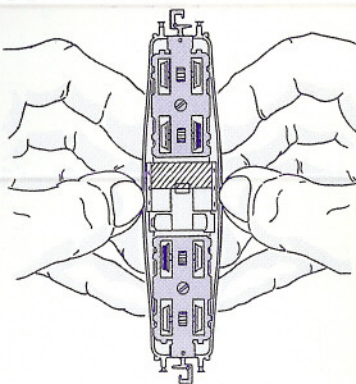

<b>Kupplungstausch</b>	<b>STANDARD</b>	<b>PROFI</b>
<b>Exchange coupling</b>	9521	9541
<b>Changement d'attelages</b>		

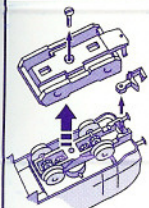

- Mittels kleinem Schraubenzieher **Abdeckplatte** abschrauben.
- Kupplung herausnehmen, dabei auf Blattfeder achten.
- Using a small screwdriver screw off the **cover plate**.
- Remove coupling, take care not to damage the flat spring.
- Dévissez la **plaque de fermeture** au moyen d'un petit tournevis.
- Enlever l'attelage, sans endommager le ressort à lames.

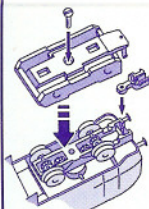

- Neue Kupplung seitenrichtig einstecken. Auf richtige Lage der Blattfeder achten.
- Abdeckplatte** wieder einstecken, einrasten und anschrauben. Radsätze nicht vertauschen und auf seitenrichtige Lage der isolierten Räder achten. Radschleifer müssen Innenseite der Räder berühren sonst **Kurzschluß!**
- Insert the new coupling in the correct position. Position the flat spring correctly.
- Replace **cover plate**, clipping it firmly into place and accordingly screw on. Do not mix up the wheel sets, making sure that the isolated wheels are positioned on the correct side, and the wheel pick up must contact the inner side of the wheel, otherwise there will be a **short circuit!**
- Introduire un nouvel attelage en correcte position. Veiller à ce que le ressort à lames suit en bonne place.
- Engagez et poussez jusqu'à butée et revissez la **plaque de fermeture**. Ne pas retourner les essieux et s'assurer que le contact de roue porte bien sur le flanc intérieur de la roue sinon il y aura **court-circuit!**

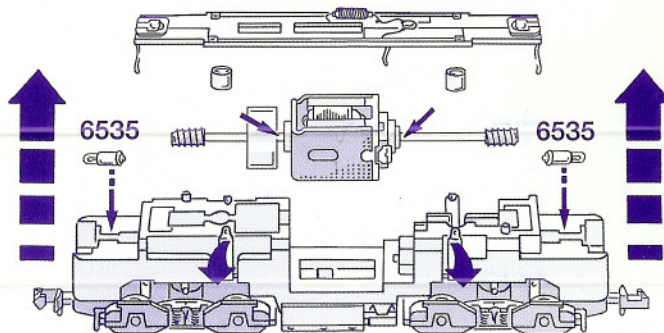

**6518** Ersatzschleifkohle  
Spare brushes  
Balais de rechange

**6535** Ersatzglühlampe  
Spare bulb  
Lampe de rechange

**507236** Ersatzmotor  
Replacement motor  
Moteur de rechange

**547001** Ersatzhafterreifen  
Spare friction tyres  
Bandages de rechange

**507236** Ersatzmotor mit Schwungmasse  
Replacement motor with flywheel  
Moteur de rechange avec volant à inertie

