

FLEISCHMANN 707000

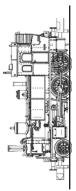

**Reinigen der Lokräder:** Bei Verschmutzung sind die Laufflächen der Räder mit sauberem Lappen oder Schienenreinigungsgummi 6595 zu reinigen. **Niemals die angetriebenen Räder von Hand durchdrehen**, sondern durch Anlegen einer Fahrspannung mittels Anschlussdrähten antreiben. Nichtangetriebene Räder können von Hand gedreht werden.

**Cleaning the Loco Wheels:** The running surfaces of the wheels can be cleaned with a clean rag or by using the **track rubber block 6595**. **Never turn the driven wheels by hand**, only by connecting two wires with an operating voltage to them. Wheels not driven can be turned by hand.

**Nettoyage des roues de locomotives :** des roues propres sont le garant d'un fonctionnement impeccable, éliminez donc les impuretés sur celles-ci avec un chiffon propre ou la **gomme 6595**. **Ne jamais faire tourner l'ensemble moteur avec les roues**, y appliquez une tension afin de les faire tourner et d'atteindre la circonférence entière de la roue. Les roues non motrices peuvent être tournées à la main.

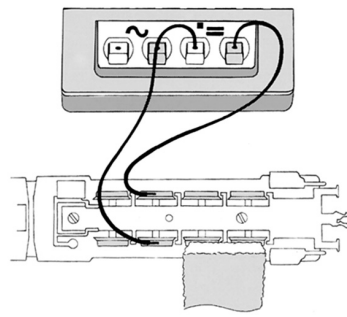

**FLEISCHMANN**  
Maßstab: VIELFALT

N



Betriebsanleitung innenseitig  
Operating instructions inside  
Instructions de service au côté intérieur

Neuheit 2012

Verpackung aufbewahren! · Retain carton! · Gardez l'emballage s.v.p.! · Verpakking bewaren! · Ritenero l'imballaggio! ·  
¡Conserve el embalaje! · Gem indpakningen!

01/ 0433-707000 BR  
23.1 He



GEBR. FLEISCHMANN GMBH & CO. KG  
D-91560 HEILSBRONN, GERMANY  
www.fleischmann.de



14 V ...

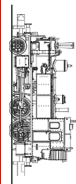

FLEISCHMANN 707000

N

Maßstab: VIELFALT  
**FLEISCHMANN**

**FLEISCHMANN**  
Maßstab: VIELFALT

N



**Ölen:** Geölt werden Lager und Getriebe nur an den gekennzeichneten Lagerstellen. Nur **FLEISCHMANN-Öl 6599** verwenden. Nur ein kleiner Tropfen pro Schmierstelle (→), sonst Überölung. Zur Dosierung die in der Verschlusskappe der Ölflasche angebrachte Nadel verwenden.

**Lubrication:** The bearings and gear-box should only be oiled at the bearing points marked. Only use **FLEISCHMANN oil 6599**. Only put a tiny drop in each place (→), otherwise it will be overoiled. An applicator needle is located in the cap of the oil bottle for your use.

**Graissage:** Il faut huiler les essieux et les engrenages uniquement aux endroits indiqués. N'utilisez que l'huile recommandée **FLEISCHMANN 6599**. Une seule goutte par point à lubrifier (→) afin d'éviter tout excès. L'aiguille montée dans le bouchon du petit flacon convient parfaitement à cet usage.

**Kupplungsaustausch/exchange couplings/changement des attelages**  
**Lok ölen/oiling the loco/graissage loco**

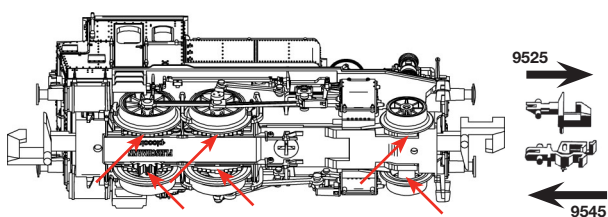

**Lok öffnen/open the loco/ouvrir loco**

Ein **Öffnen** der Lok ist **nur** zum Motorenwechsel und Ölen des Getriebes erforderlich. **o To open the loco is only necessary** to exchange the motor and to oil the gear. **o Le démontage de la locomotive est uniquement nécessaire** pour le remplacement du moteur et pour le graissage des engrenages.

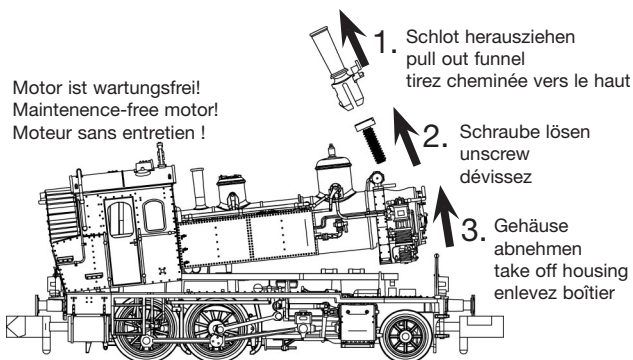

Motor ist wartungsfrei!  
Maintenance-free motor!  
Moteur sans entretien!

**Motor wechseln/replace motor/remplacement de la moteur**

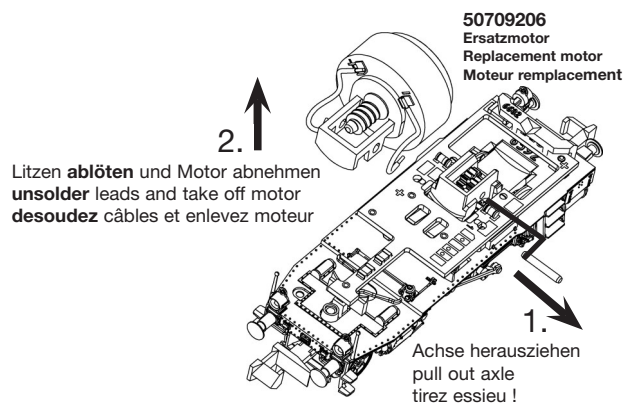

Lötstellen **ablöten** und Motor abnehmen  
**desolder leads and take off motor**  
desoudez câbles et enlevez moteur

50709206  
Ersatzmotor  
Replacement motor  
Moteur remplacement

Achse herausziehen  
pull out axle  
tirez essieu!

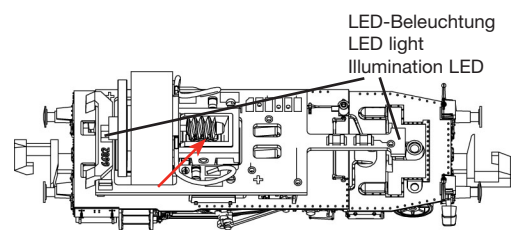

LED-Beleuchtung  
LED light  
Illumination LED

Gleis und Räder stets sauber halten  
Keep tracks and wheels clean at all times  
Les voies et roues doivent être tenues toujours propres

Wir empfehlen, die Schmierstellen der Lok je nach Betriebsdauer und -bedingungen zu überprüfen und ggfs. zu ölen.

We recommend to inspect the lubrication of the loco's bearings depending on the operational duration and -conditions and as a result, to oil them.

Nous recommandons pour inspecter la lubrification de l'endroit indiqués dépendent de la durée et les conditions opérationnelle et par conséquent, les huiler.