

54 7004

Gleis und Räder stets sauber halten

Keep tracks and wheels clean at all times

Les voies et roues doivent être tenues toujours propres

Ersatzhaftreifen

Spare friction tyres

Bandages de rechange



Ölen: Geölt wird Motor und Getriebe nur an den gekennzeichneten Lagerstellen. Nur **FLEISCHMANN-Öl 6599** verwenden. Nur ein kleiner Tropfen pro Schmierstelle (→) sonst Überölung. Zur Dosierung die in der Verschlusskappe der Ölflasche angebrachte Nadel verwenden.

Lubrication: The motor and gear-box should only be oiled at the bearing points marked. Only use **FLEISCHMANN oil 6599**. Only put a tiny drop in each place (→), otherwise it will be overoiled. An applicator needle is located in the cap of the oil bottle for your use.

Graissage: Il faut huiler le moteur et les engrenages uniquement aux endroits indiqués. N'utilisez que l'huile recommandée **FLEISCHMANN 6599**. Une seule goutte par point à lubrifier (→) afin d'éviter tout excès. L'aiguille montée dans le bouchon du petit flacon convient parfaitement à cet usage.

FLEISCHMANN



piccolo

FLEISCHMANN piccolo



**Gebrauchsanweisung innenseitig
Operating instruction inside
Instruction de service ou côté intérieur**

Nicht für Kinder unter drei Jahren geeignet, wegen funktions- und modellbedingten scharfen Kanten und Spitzen. Gebrauchsanweisung aufbewahren!

Not suitable for children under 3 years of age, because of the sharp edges and points essential for operational and modelling conditions. Retain Operating instructions!

Ne convient pas aux enfants de moins de trois ans, au vu des modes d'utilisation, des formes à arêtes vives des modèles. Gardez l'instruction de service!

Niet geschikt voor kinderen onder 3 jaar wegens scherpe hoeken en kanten eigen aan het model en zijn functie. Gebruiksaanwijzing bewaren!

ikke egnet til børn under 3 år p.g.a. funktions- og modelbetingede skarpe kanter og spidser. Gem vejledning!

Non adatto a bambini di età inferiore ai tre anni per le particolari strutture del modello ed il suo funzionamento e per il pericolo di soffocamento. Ritenerne l'istruzione per l'uso!

No conveniente para niños menores de 3 años por razón de los puntos y cantos agudos, esenciales para el funcionamiento y condiciones de modelaje. ¡Conserve instrucciones de servicio!



14 V_{DC}



01/433-0158 Made in Germany · Fabriqué en Allemagne

FLEISCHMANN piccolo

Betriebsanleitung
innenseitig
Operating instruction inside
Instruction de service ou côté intérieur

FLEISCHMANN piccolo 7079



FLEISCHMANN

7079

FLEISCHMANN «piccolo» 7079

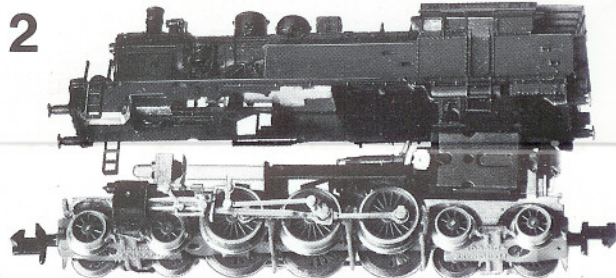
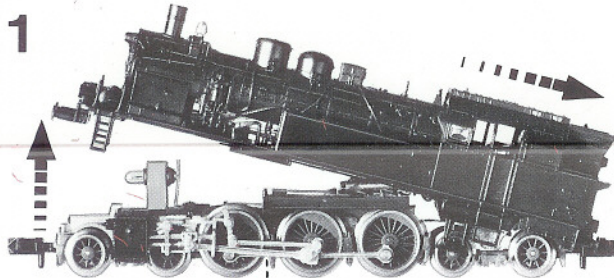

Ein Öffnen der Lok ist nur zum Lampenwechsel, Schleifkohlenwechsel und Ölen der Motorlager erforderlich

One only needs to open the locomotive, to replace bulbs, to replace carbon brushes and to oil the motor

Le démontage de la locomotive est uniquement nécessaire pour le remplacement des ampoules des balais ainsi que pour le graissage du moteur

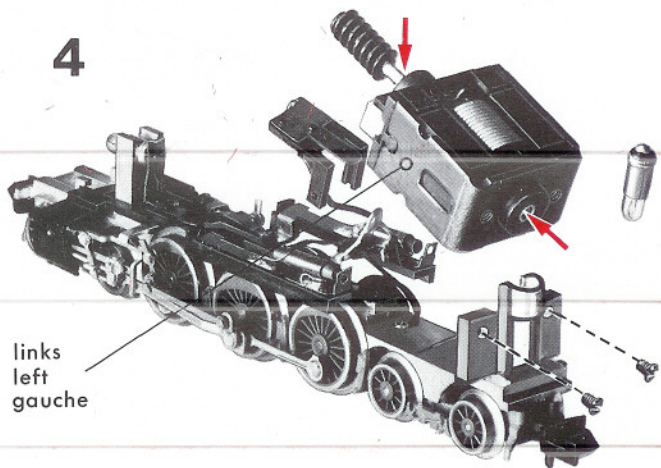
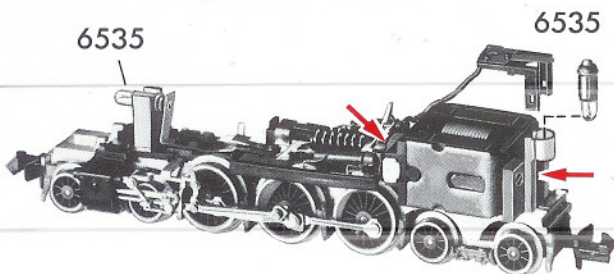
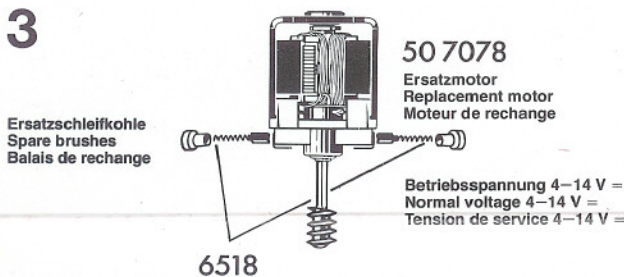

Kupplungstausch

Exchange coupling

Changement de attelages

STANDARD
9521



PROFI
9541



1. Mittels kleinem Schraubenzieher **Abdeckplatte** abziehen bzw. abschrauben.

2. Kupplung herausnehmen, dabei auf **Blattfeder** achten.

1. Using a small screwdriver prise off the **cover plate** or accordingly screw off.

2. Remove coupling, take care not to damage the flat spring.

1. Dégagez (éventuellement dévissez) la **plaque de fermeture** au moyen d'un petit tournevis.

2. Enlever l'attelage, sans endommager le ressort à lames.

1. Neue Kupplung **seitenrichtig** einstecken. Auf richtige Lage der **Blattfeder** achten.

2. **Abdeckplatte** wieder einstecken und fest einrasten bzw. anschrauben. Radsätze nicht vertauschen und auf **seitenrichtige** Lage der isolierten Räder achten, sonst **Kurzschluß!**

1. Insert the new coupling in the correct position. Position the flat spring correctly.

2. Replace the **cover plate**, clipping it firmly into place or accordingly screw on. Do not mix up the wheel sets, making sure that the isolated wheels are positioned on the correct side, otherwise there will be a **short circuit!**

1. Introduire un nouvel attelage en correcte position. Veiller à ce que le ressort à lames soit en bonne place.

2. Engagez et poussez jusqu'à butée (éventuellement revissez) la **plaque de fermeture**. Ne pas retourner les essieux et s'assurer que la roue isolée soit montée du bon côté, sinon il y aura **court-circuit!**

