

Ölen: Geölt werden Motor und Getriebe nur an den gekennzeichneten Lagerstellen. Nur FLEISCHMANN-Öl 6599 verwenden. Nur ein kleiner Tropfen pro Schmierstelle (→), sonst Überölung. Zur Dosierung die in der Verschlusskappe der Ölflasche angebrachte Nadel verwenden.

Lubrication: The motor and gear-box should only be oiled at the bearing points marked. Only use FLEISCHMANN oil 6599. Only put a tiny drop in each place (→), otherwise it will be overoiled. An applicator needle is located in the cap of the oil bottle for your use.

Graissage: Il faut huiler le moteur et les engrenages uniquement aux endroits indiqués. N'utilisez que l'huile recommandée FLEISCHMANN 6599. Une seule goutte par point à lubrifier (→) afin d'éviter tout excès. L'aiguille montée dans le bouchon du petit flacon convient parfaitement à cet usage.

Wir empfehlen, die Schmierstellen der Lok je nach Betriebsdauer und -bedingungen zu überprüfen und ggfs. zu ölen.

We recommend to inspect the lubrication of the loco's bearings depending on the operational duration and -conditions and as a result, to oil them.

Nous recommandons pour inspecter la lubrification de l'endroit indiqués dépendent de la durée et les conditions opérationnelle et par conséquent, les huiler.

Gleis und Räder stets sauber halten
Keep tracks and wheels clean at all times
Les voies et roues doivent être tenues toujours propres

00547001
Ersatzhaftreifen
Spare friction tyres
Bandages de rechange

Reinigen der Lokräder: Bei Verschmutzung sind die Laufflächen der Räder mit **sauberem Lappen** oder **Schienerreinigungsgummi 6595** zu reinigen. **Niemals die angetriebenen Räder von Hand drehen**, sondern durch Anlegen einer Fahrspannung mittels Anschlussdrähten antreiben. Nicht-angetriebene Räder können von Hand gedreht werden.

Cleaning the Loco Wheels: The running surfaces of the wheels can be cleaned with a clean rag or by using the **track rubber block 6595**. **Never turn the driven wheels by hand**, only by connecting two wires with an operating voltage to them. Wheels not driven can be turned by hand.

Nettoyage des roues de locomotives : des roues propres sont le garant d'un fonctionnement impeccable, éliminez donc les impuretés sur celles-ci avec un chiffon propre ou la **gomme 6595**. **Ne jamais faire tourner l'ensemble moteur avec les roues**, y appliquez une tension afin de les faire tourner et d'atteindre la circonférence entière de la roue. Les roues non motrices peuvent être tournées à la main.

FLEISCHMANN 713801

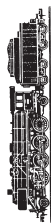

Betriebsanleitung innenseitig
Operating instructions inside
Instructions de service au côté intérieur

Neuheit 2014

Verpackung aufbewahren! · Retain carton! · Gardez l'emballage s.v.p.! · Verpakking bewaren! · Ritenero l'imballaggio! ·
i) Conserve el embalaje! · Gem indpakningen!

01/ 0433-713801
45.1 ND 03/2014



GEBR. FLEISCHMANN GMBH & CO. KG
D-91560 HEILSBRONN, GERMANY
www.fleischmann.de

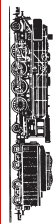

FLEISCHMANN 713801

N

Maßstab: VIELFALT
FLEISCHMANN

FLEISCHMANN
Maßstab: VIELFALT

N

Ein Öffnen der Lok ist nur zum Lampenwechsel, ein Öffnen des Tenders nur zum Lampenwechsel, zum Schleifkohlenwechsel und Ölen der Motorlager erforderlich.

Opening the loco is only necessary to change the bulbs, whilst opening the tender is only necessary to change the bulbs, to lubricate the motor bearings and to change the carbon brushes.

Une ouverture de la locomotive n'est nécessaire qu'au changement de lampe, une ouverture du tender qu'au changement de lampe, graissage du moteur ainsi que pour le remplacement des balais de moteur.

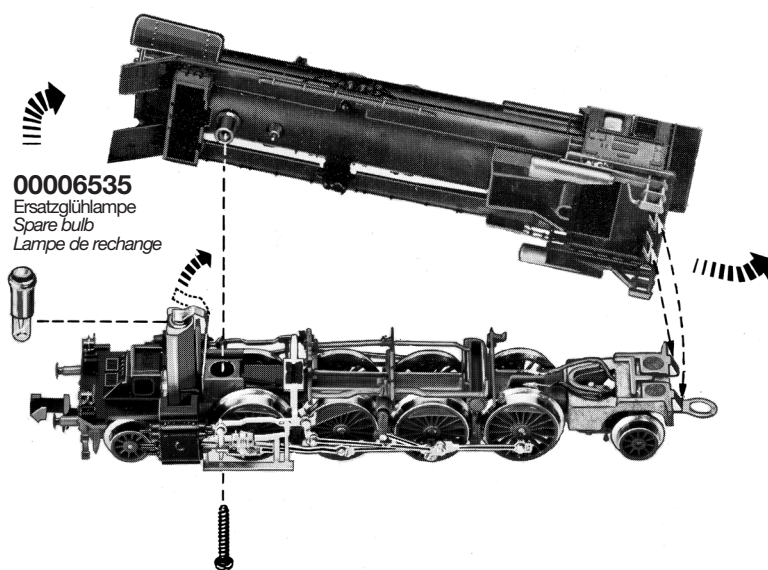

00006535
Ersatzglühlampe
Spare bulb
Lampe de rechange

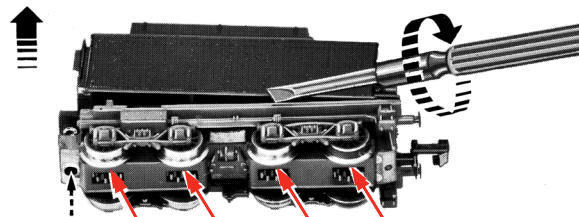

1

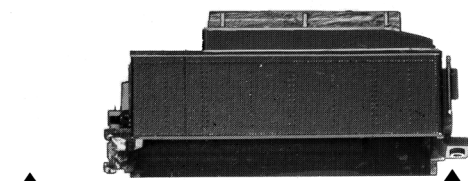

2

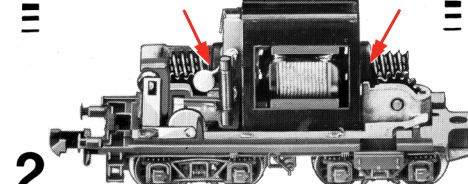

3

00507139
Ersatzmotor
Replacement motor
Moteur de rechange

6518
Ersatzschleifkohlen
Spare brushes
Balais de rechange

00006535
Ersatzglühlampe
Spare bulb
Lampe de rechange

3

Betriebsspannung 4-14 V = (bei Gleichstrombetrieb)
Normal voltage 4-14 V = (DC operation)
Tension de service 4-14 V = (en service cc)

Kupplungstausch Exchange coupling Changement d'attelage	STANDARD 9522	PROFI 9542
 1. Mittels kleinem Schraubenzieher Abdeckplatte abziehen. 2. Kupplung herausnehmen, dabei auf Blattfeder achten. 1. Remove the retaining bridle with the aid of a small screwdriver. 2. Remove coupling, take care not to damage the flat spring.	 1. Retirer la barrette de retenue au moyen d'un petit tournevis. 2. Enlever l'attelage, sans endommager le ressort à lames.	
 1. Neue Kupplung seitenrichtig einstecken. Auf richtige Lage der Blattfeder achten. 2. Abdeckplatte wieder einstecken und fest einrasten. 1. Insert the new coupling in the correct position. Position the flat spring correctly. 2. Replace retaining bridle . Push in until correctly locked.	 1. Introduire un nouvel attelage en correcte position. Veiller à ce que le ressort à lames soit en bonne place. 2. Remettre la barrette de retenue et bien verrouiller.	