

54 7001

Gleis und Räder stets sauber halten

Keep tracks and wheels clean at all times

Les voies et roues doivent être tenues toujours propres

Ersatzhaftreifen

Spare friction tyres

Bandages de rechange



Ölen: Geölt werden Motor und Getriebe nur an den gekennzeichneten Lagerstellen. Nur FLEISCHMANN-Öl 6599 verwenden. Nur kleiner Tropfen pro Schmierstelle (→) sonst Überölung. Zur Dosierung die in der Verschlusskappe der Ölflasche angebrachte Nadel verwenden.

Lubrication: The motor and gear-box should only be oiled at the bearing points marked.

Only use FLEISCHMANN oil 6599.

Only put a tiny drop in each place (→), otherwise it will be overoiled. An applicator needle is located in the cap of the oil bottle for your use.

Graissage: Il faut huiler le moteur et les engrenages uniquement aux endroits indiqués. N'utilisez que l'huile recommandée FLEISCHMANN 6599. Une seule goutte par point à lubrifier (→) afin d'éviter tout excès. L'aiguille montée dans le bouchon du petit flacon convient parfaitement à cet usage.

FLEISCHMANN



piccolo

FLEISCHMANN piccolo



Gebrauchsanweisung innenseitig
Operating instruction inside
Instruction de service ou côté intérieur

Nicht für Kinder unter drei Jahren geeignet, wegen funktions- und modellbedingten scharfen Kanten und Spitzen. Gebrauchsanweisung aufbewahren!

Not suitable for children under 3 years of age, because of the sharp edges and points essential for operational and modelling conditions. Retain Operating instructions!

Ne convient pas aux enfants de moins de trois ans, au vu des modes d'utilisation, des formes à arêtes vives des modèles. Gardez l'instruction de service!

Niet geschikt voor kinderen onder 3 jaar wagens scherpe hoeken en kanten eigen aan het model en zijn functie. Gebruiksaanwijzing bewaren!

Ikke egnet til børn under 3 år, p.g.a. funktions- og modelbetingede skarpe kanter og spidser. Gem vejledning!

Non adatto a bambini di età inferiore ai tre anni per le particolari strutture del modello ed il suo funzionamento e per il pericolo di soffocamento. Ritenerne l'istruzione per l'uso!

No conveniente para niños menores de 3 años por razón de los puntos y cantos agudos, esenciales para el funcionamiento y condiciones de modelaje. ¡Conserve instrucciones de servicio!



14 V==



01/0433-7163 - Made in Germany - Fabriqué en Allemagne

FLEISCHMANN piccolo

Betriebsanleitung
 innenseitig
 Operating instruction inside
 Instruction de service ou côté intérieur

FLEISCHMANN piccolo 7163



FLEISCHMANN

7103

FLEISCHMANN «piccolo» 7163

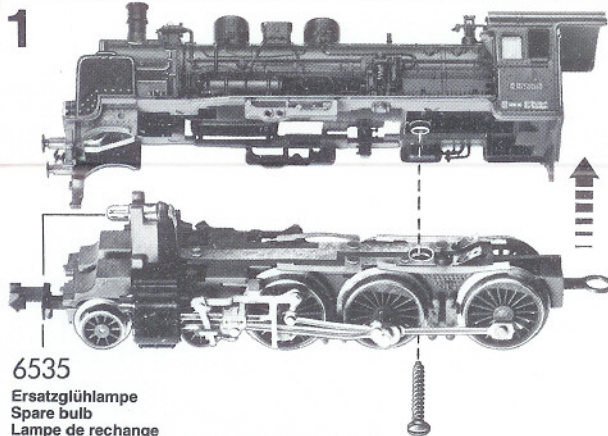

Ein Öffnen der Lok ist nur zum Lampenwechsel, ein Öffnen des Tenders nur zum Schleifkohlenwechsel und Ölen der Motorlager erforderlich.

One only needs to open the locomotive to replace bulbs, to open the tender only, to replace carbon brushes and to oil the motor.

Le démontage de la locomotive est uniquement nécessaire pour le remplacement des ampoules, le démontage de le tender est nécessaire pour le remplacement, des balais ainsi que pour le graissage du moteur.

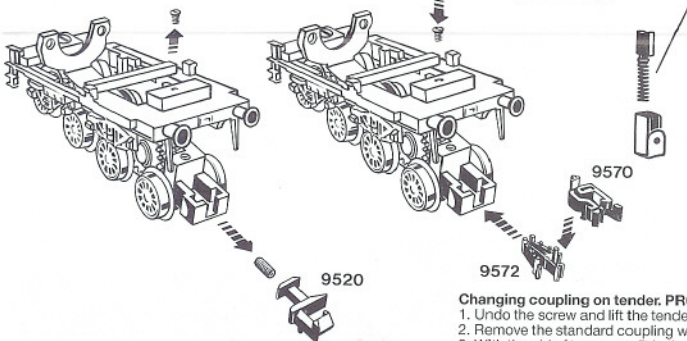
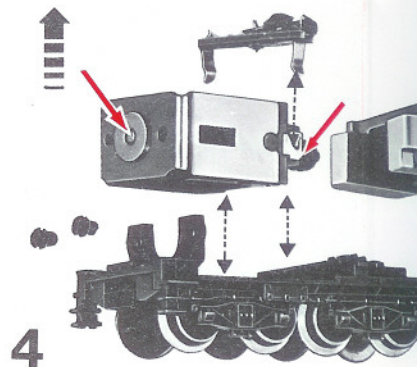
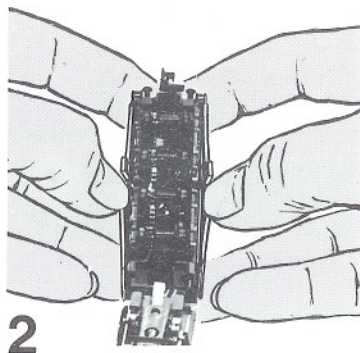
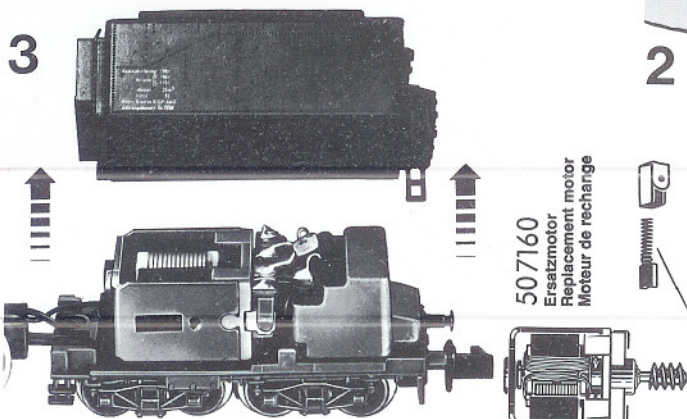

Kupplungstausch am Tender:

1. Schraube herausdrehen und Tenderbodenrahmen nach oben anheben.
2. Standard-Kupplung mit Spiral-Richtfeder entfernen.
3. Adapter 9572 mit Hilfe einer Pinzette einsetzen.
4. Tenderbodenrahmen mit der Schraube befestigen.
5. PROFI-Kupplungskopf 9570 auf den Adapter 9572 aufstecken und in der Höhe mit der Einstell-Lehre 9579 justieren.

Changing coupling on tender. PROFI-Coupling:

1. Undo the screw and lift the tender chassis frame upwards.
2. Remove the standard coupling with its spiral centring spring.
3. With the aid of tweezers, fit in the adapter 9572.
4. Fix the tender chassis frame in position by tightening the screw.
5. Slide the PROFI-Coupling head 9570 onto the adapter 9572, and set the correct height using the height guide 9579.

Kupplungstausch Lok

Exchange coupling

Changement de atelages

STANDARD
9522



PROFI
9542

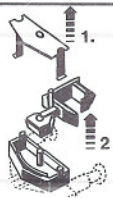

1. Mittels kleinem Schraubenzieher **Abdeckplatte** abziehen.
2. Kupplung herausnehmen, dabei auf Blattfeder achten.

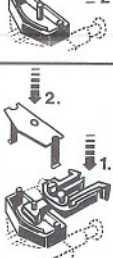

1. Remove the **retaining bridge** with the aid of a small screwdriver.
2. Remove coupling, take care not to damage the flat spring.

1. Retirer la **barrette de retenue** au moyen d'un petit tournevis.
2. Enlever l'attelage, sans endommager le ressort à lames.

1. Neue Kupplung seitlich einstecken. Auf richtige Lage der Blattfeder achten.
2. **Abdeckplatte** wieder einstecken und fest einrasten.

1. Insert the new coupling in the correct position. Position the flat spring correctly.
2. Replace **retaining bridge**. Push in until correctly locked.

1. Introduire un nouvel atelage en correcte position. Veiller à ce que le ressort à lames suit en bonne place.
2. Remettre la **barrette de retenue** et bien verrouiller.

Remplacement d'attelage au tender:

1. Retirer la vis et soulever le châssis du tender vers le haut.
2. Enlever l'attelage standard avec son ressort spirale.
3. Placer l'adaptateur au moyen d'une petite pince.
4. Remonter le châssis du tender et replacer la vis.
5. Monter la tête d'attelage 9570 sur l'adaptateur 9572 et ajuster en hauteur au moyen du calibre 9579.