

An der markierten Stelle kann der **Schaltmagnet 9426** eingebaut werden.

The indicated point can be used for locating the **switching magnet 9426**.

L'aimant permanent 9426 peut être monté à l'endroit indiqué.

* Dieser Stern bezeichnet die Masse-führende „gemeinsame Seite“ der Lok.

* This star indicates the so called "common side" of the loco.

Gleis und Räder stets sauber halten

Keep tracks and wheels clean at all times

Les voies et roues doivent être tenues toujours propres

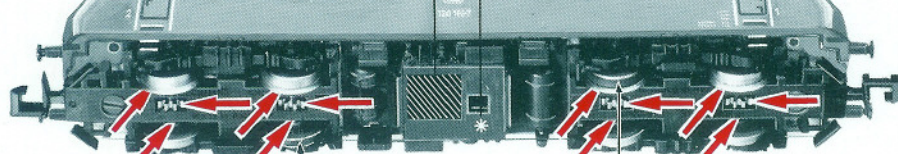

54 7002

Ersatzhaftreifen
Spare friction tyres
Bandages de rechange

* Cette étoile désigne, d'après la norme NEM 621, le "côte commun" conducteur par la masse de la locomotive.



Ölen: Geölt werden Motor und Getriebe nur an den gekennzeichneten Lagerstellen. Nur kleiner Tropfen pro Schmierstelle (→) sonst Überölung. Zur Dosierung die in der Verschlusskappe der Ölflasche angebrachte Nadel verwenden.

Lubrication: The motor and gear-box should only be oiled at the baring points marked.

Only use FLEISCHMANN oil 6599.

Only put a tiny drop in each place (→), otherwise it will be overoiled. An applicator needle is located in the cap of the oil bottle for your use.

Graissage: Il faut huiler le moteur et les engrenages uniquement aux endroits indiqués. N'utilisez que l'huile recommandée FLEISCHMANN 6599. Une seule goutte par point à lubrifier (→) afin d'éviter tout excès. L'aiguille montée dans le bouchon du petit flacon convient parfaitement à cet usage.

FLEISCHMANN

piccolo



FLEISCHMANN piccolo

7351

FLEISCHMANN



Gebrauchsanweisung innenseitig
Operating instruction inside
Instruction de service ou côté intérieur

Nicht für Kinder unter 3 Jahren geeignet, wegen funktions- und modellbedingter scharfer Kanten und Spitzen. · Not suitable for children under 3 years due to the functional sharp edges and points required in this model. · Ne convient pas pour des enfants de moins de 3 ans, en raison des fonctions d'utilisation et des formes à arêtes tranchantes du modèle. · Niet geschikt voor kinderen jonger dan 3 jaar wegens scherpe hoeken en kanten eigen aan het model en zijn functie. · Non adatto ai bambini di età minore di 3 anni a causa degli spigoli e delle parti sporgenti. · No apropiado para niños de menos de 3 años, debi-

do a que este modelo requiere cantos y puntos funcionales agudos. · Er ikke egnet for børn under 3 år, p. g. a. funktions- og modelbetingede skarpe kanter og spidser.

Warnhinweise aufbewahren! · Retain warning instructions! · Gardez les indications d'avertissement! · Aanwijzingen bewaren! · Conserva l'indicazioni di avviso! · ¡Guarde indicaciones de aviso! · Gem anvisningen!



GEBR. FLEISCHMANN,
D-90259 Nürnberg

14 V=



01/0433-0145 Made in Germany · Fabriqué en Allemagne

FLEISCHMANN piccolo

Betriebsanleitung innenseitig
Operating instruction inside
Instruction de service ou côté intérieur

FLEISCHMANN piccolo 7351

FLEISCHMANN «piccolo» 7351

Stromzuführung über Gleis: Schlitz des Schalters quer zur Fahrtrichtung stellen
Stromzuführung durch Oberleitung: Schlitz des Schalters in Fahrtrichtung stellen

To pick up current from the track: The switch is already set in the right direction
To pick up current from the catenary: Turn the switch through ninety degrees

Alimentation par les rails: la fente de l'inverseur est placée dans le sens transversal
Alimentation par les pantographes: la fente de l'inverseur est placée dans le sens longitudinal

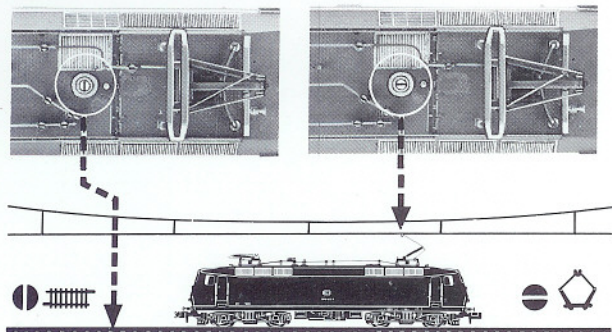

Ein Öffnen der Lok ist nur zum Lampenwechsel, Schleifkohlenwechsel und Ölen der Motorlager erforderlich

One only needs to open the locomotive, to replace bulbs, to replace carbon brushes and to oil the motor

Le démontage de la locomotive est uniquement nécessaire pour le remplacement des ampoules des balais ainsi que pour le graissage du moteur

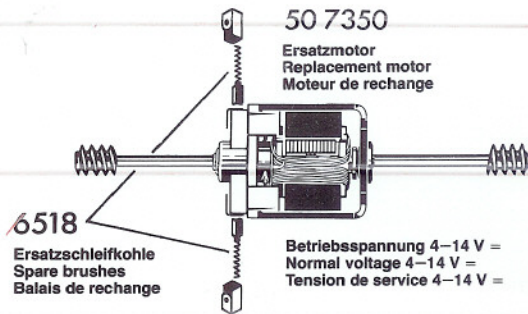
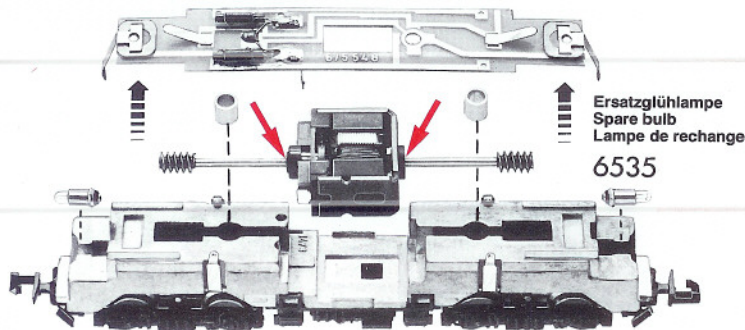
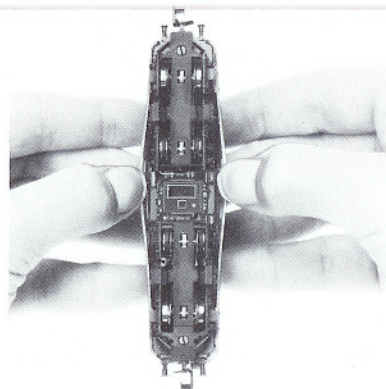

Kupplungstausch

Exchange coupling

Changement de attelages

STANDARD
9521



PROFI
9541



1. Mittels kleinem Schraubenzieher **Abdeckplatte** abziehen bzw. abschrauben.

2. Kupplung herausnehmen, dabei auf Blattfeder achten.

1. Using a small screwdriver prise off the **cover plate** or accordingly screw off.

2. Remove coupling, take care not to damage the flat spring.

1. Dégagez (éventuellement dévissez) la **plaque de fermeture** au moyen d'un petit tournevis.

2. Enlever l'attelage, sans endommager le ressort à lames.



1. Neue Kupplung seitenrichtig einstecken. Auf richtige Lage der Blattfeder achten.

2. **Abdeckplatte** wieder einstecken und fest einrasten bzw. anschrauben. Radsätze nicht vertauschen und auf seitenrichtige Lage der isolierten Räder achten, Radschleifer müssen Innenseite der Räder berühren, sonst **Kurzschluß!**

1. Insert the new coupling in the correct position. Position the flat spring correctly.

2. Replace the **cover plate**, clipping it firmly into place or accordingly screw on. Do not mix up the wheel sets, making sure that the isolated wheels are positioned on the correct side, and the wheel pick up must contact the inner side of the wheel, otherwise there will be a **short circuit!**

1. Introduire un nouvel attelage en correcte position. Veiller à ce que le ressort à lames soit en bonne place.

2. Engagez et poussez jusqu'à butée (éventuellement revissez) la **plaque de fermeture**. Ne pas retourner les essieux et s'assurer que le contact de roue porte bien sur le flanc intérieur de la roue sinon il y aura **court-circuit!**