

An der markierten Stelle kann der **Schaltmagnet 9427** eingebaut werden
 The indicated point can be used for locating the **switching magnet 9427**
 L'aimant permanent 9427 peut être monté à l'endroit indiqué

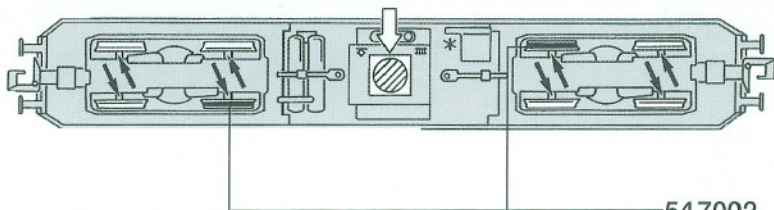

54 7002

Gleis und Räder stets sauber halten

Keep tracks and wheels clean at all times

Les voies et roues doivent être tenues toujours propres

Ersatzhafterfen

Spare friction tyres

Bandages de rechange



Ölen: Geölt werden Motor und Getriebe nur an den gekennzeichneten Lagerstellen. Nur FLEISCHMANN-Öl 6599 verwenden. Nur ein kleiner Tropfen pro Schmierstelle (->), sonst Überölung. Zur Dosierung die in der Verschlusskappe der Ölfiasche angebrachte Nadel verwenden.

Lubrication: The motor and gear-box should only be oiled at the bearing points marked. Only use FLEISCHMANN oil 6599. Only put a tiny drop in each place (->), otherwise it will be overoiled. An applicator needle is located in the cap of the oil bottle for your use.

Graissage: Il faut huiler le moteur et les engrenages uniquement aux endroits indiqués. N'utilisez que l'huile recommandée FLEISCHMANN 6599. Une seule goutte par point à lubrifier (->) afin d'éviter tout excès. L'aiguille montée dans le bouchon du petit flacon convient parfaitement à cet usage.

FLEISCHMANN

N «piccolo»



FLEISCHMANN N «piccolo»

7355



FLEISCHMANN



Gebrauchsanweisung innenseitig
 Operating instruction inside
 Instruction de service ou côté intérieur

Nicht für Kinder unter 3 Jahren geeignet, wegen funktions- und modellbedingter scharfer Kanten und Spitzen. • Not suitable for children under 3 years due to the functional sharp edges and points required in this model. • Ne convient pas pour des enfants de moins de 3 ans, en raison des fonctions d'utilisation et des formes à arêtes tranchantes du modèle. • Niet geschikt voor kinderen jonger dan 3 jaar wegens scherpe hoeken en kanten eigen aan het model en zijn functie. • Non adatto ai bambini di età minore di 3 anni a causa degli spigoli e delle parti sporgenti. • No apropiado para niños de menos de 3 años, debido a que este modelo requiere cantos y puntos funcionales agudos. • Er ikke egnet for børn under 3 år, p. g. a. funktions- og modelbetingede skarpe kanter og spidser.
 Verpackung aufbewahren! • Retain carton! • Gardez l'emballage s.v.p.! • Verpakking bewaren! • Gem indpakningen! • Ritenero l'imballaggio! • Conserve el embalaje!

010133-7355 Made in Germany • Fabriqué en Allemagne

Hinweis zur elektromagnetischen Verträglichkeit: Durch einen guten Rad-Schiene-Kontakt vermeiden Sie mögliche elektromagnetische Störungen! • Advice about electromagnetic interference: By having good contact between wheel and rail, any possible electromagnetic interferences can be avoided! • Conseil pour une parfaite compatibilité électromagnétique: Par un bon contact électrique (roues/rails), vous éviterez d'éventuelles perturbations électro-magnétiques! • Tip voor elektromagnetische zekerheid: Door te zorgen voor een goed wiel-rail-kontakt vermijdt u mogelijke elektromagnetische storingen. • Anvisning på en god elektromagnetisk funktion: Genem en god hjul-skinne-kontakt undgås eventuelle elektromagnetiske forstyrrelser! • Consiglio sulla compatibilità elettromagnetica: Per un buon contatto ruota-rotaia evitare possibili interferenze elettromagnetiche. • Recomendación para un mejor funcionamiento electromagnético: Con un buen contacto entre las vías y las ruedas evitara usted irregularidades electromagnéticas!



GEBR. FLEISCHMANN,
 D-90259 Nürnberg

14 V ==



FLEISCHMANN N «piccolo»

Betriebsanleitung innenseitig
 Operating instruction inside
 Instruction de service ou côté intérieur

FLEISCHMANN N «piccolo» 7355

FLEISCHMANN N «piccolo»

Stromzuführung über Gleis: Schalter in Stellung Symbol

To pick up current from the track: Set switch in direction of Symbol

Alimentation par les rails: L'inverseur est placée en direction de symbole



Stromzuführung durch Oberleitung: Schalter in Stellung Symbol

To pick up current from the catenary: Set switch in direction of Symbol

Alimentation par les pantographes: L'inverseur est placée en direction de symbole

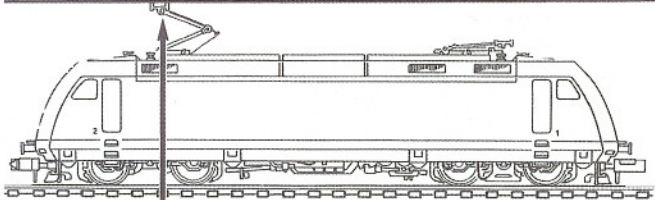

★ Dieser Stern bezeichnet nach Norm NEM 621 die masseführende "gemeinsame Seite" der Lok.

★ This star indicates the "common side" of the loco conforming to the standard NEM 621.

★ Cette étoile désigne, d'après la norme NEM 621, le "côté commun" de la version la plus courante de la loco.

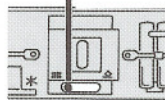
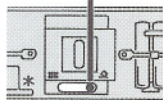

Schnittstelle • Interface socket • Interface

Zum Einbau eines digitalen Empfängerbausteins wenden Sie sich bitte an den autorisierten Fachhändler.
To install the digital receiver module, please contact your authorised dealer.
Veuillez vous adresser à un détaillant agréé pour le placement d'un module récepteur digital.

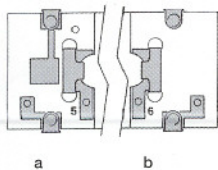

Auftrennen
Undo
Décondre

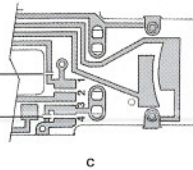

Kontakt 1 (Motoranschluß 2/ila), Kontakt 2 (Stromaufnahme rechts/blau), Kontakt 3 (Motoranschluß 1/rot), Kontakt 4 (Stromabnahme links, Masse/schwarz), Kontakt 5 (Licht vorn/hellbraun, Führstand 1), Kontakt 6 (Licht hinten/hellbraun, Führerstand 2)

Contact 1 (Motor connection 2/mauve), Contact 2 (Current pick-up right/blue), Contact 3 (Motor connection 1/red), Contact 4 (Current pick-up left, common/black), Contact 5 (Front light/light brown), Contact 6 (Rear light/dark brown)

Contact 1 (Raccordement moteur 2/violet), Contact 2 (Prise de courant à droit/bleu), Contact 3 (Raccordement Moteur 2/violet), Contact 4 (Prise de courant à gauche, masse/noir), Contact 5 (Fen avant/brun clair), Contact 6 (Fen arrière/brun foncé)

Ein Öffnen der Lok ist nur zum Lampenwechsel, Schleifkohlenwechsel und Ölen der Motorlager erforderlich.

One only needs to open the locomotive, to replace bulbs, to replace carbon brushes and to oil the motor.

Le démontage de la locomotive est uniquement nécessaire pour le remplacement des ampoules des balais ainsi que pour le graissage du moteur.

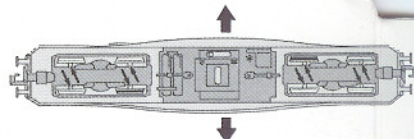
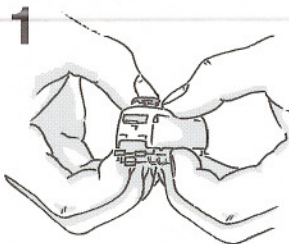

Beim Zusammenbau auf **Verdrehsicherung x** (Bild 2) achten!
In case of assembly note the **lug x** (Fig. 2)!
Pendant le montage tenir compte du **repère x** (Fig. 2)!

2 Platine a auf Seite der **Verdrehsicherung x!**
Circuit board a on the side of the lug x!
La platine a à côté du repère d'orientation x!

507355

Ersatzmotor mit Schwungmasse
Replacement motor with flywheel
Moteur de rechange avec volant a inertie

Betriebsspannung 4-14 V =
Normal voltage 4-14 V =
Tension de service 4-14 V =

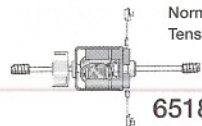
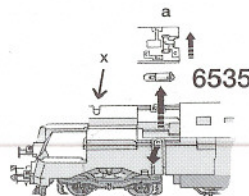

6518

Ersatzschleifkohle
Spare brushes
Balais de rechange

3

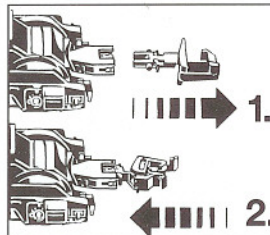
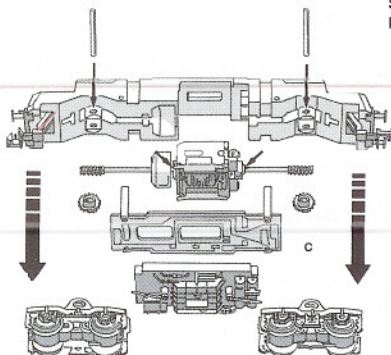

Kupplungstausch
Exchange coupling
Changement des attelages

9525

PROFI
9545