

Gleis und Räder stets sauber halten  
 Keep tracks and wheels clean at all times  
 Les voies et roues doivent être tenues toujours propres

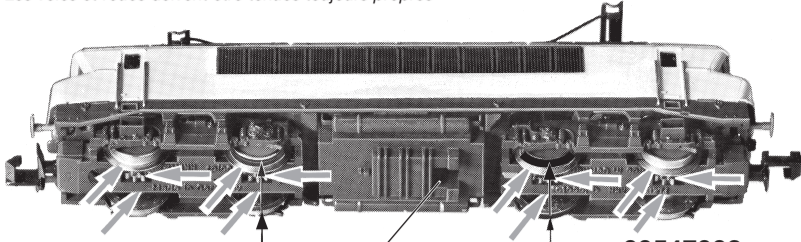

**00547002**  
**Ersatzhaftreifen**  
**Spare friction tyres**  
**Bandages de rechange**

An der markierten Stelle kann der **Schaltmagnet 942601/942701** eingebaut werden.  
 The indicated point can be used for locating the **switching magnet 942601/942701**.  
**L'aimant permanent 942601/942701** peut être monté à l'endroit indiqué.

**Reinigen der Lokräder:** Bei Verschmutzung sind die Laufflächen der Räder mit **sauberm Lappen** oder **Schienerreinigungsgummi 6595** zu reinigen. **Niemals die angetriebenen Räder von Hand durchdrehen**, sondern durch Anlegen einer Fahrspannung mittels Anschlussdrähten antreiben. Nicht-angetriebene Räder können von Hand gedreht werden.

**Cleaning the Loco Wheels:** The running surfaces of the wheels can be cleaned with a clean rag or by using the **track rubber block 6595**. **Never turn the driven wheels by hand**, only by connecting two wires with an operating voltage to them. Wheels not driven can be turned by hand.

Wir empfehlen, die Schmierstellen der Lok je nach Betriebsdauer und -bedingungen zu überprüfen und ggfs. zu ölen.  
 We recommend to inspect the lubrication of the loco's bearings depending on the operational duration and -conditions and as a result, to oil them.  
 Nous recommandons pour inspecter la lubrification de l'endroit indiqués dépendent de la durée et les conditions opérationnelles et par conséquent, les huiler.

Ölen: Geölt werden Motor und Getriebe nur an den gekennzeichneten Lagerstellen. Nur **FLEISCHMANN-Öl 6599** verwenden. Nur ein kleiner Tropfen pro Schmierstelle (→), sonst Überölung. Zur Dosierung die in der Verschlusskappe der Ölflasche angebrachte Nadel verwenden.

Lubrication: The motor and gear-box should only be oiled at the bearing points marked. Only use **FLEISCHMANN-Oil 6599**. Only put a tiny drop in each place (→), otherwise it will be overoiled. An applicator needle is located in the cap of the oil bottle for your use.

Graissage: Il faut huiler le moteur et les engrenages uniquement aux endroits indiqués. N'utilisez que l'huile recommandée **FLEISCHMANN 6599**. Une seule goutte par point à lubrifier (→) afin d'éviter tout excès. L'aiguille montée dans le bouchon du petit flacon convient parfaitement à cet usage.

**Nettoyage des roues de locomotives :** des roues propres sont le garant d'un fonctionnement impeccable, éliminez donc les impuretés sur celles-ci avec un chiffon propre ou la **gomme 6595**. **Ne jamais faire tourner l'ensemble moteur avec les roues**, y appliquez une tension afin de les faire tourner et d'atteindre la circonférence entière de la roue. Les roues non motrices peuvent être tournées à la main.

**FLEISCHMANN N**

**FLEISCHMANN 736003**

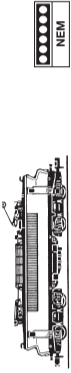

4 005575 114011

Betriebsanleitung innenseitig  
 Operating instructions inside  
 Instructions de service au côté intérieur

Neuheit 2015

Verpackung aufbewahren! · Retain carton! · Gardez l'emballage s.v.p.! · Verpakking bewaren! · Ritenero l'imballaggio!  
 ¡Conserve el embalaje! · Gem indpakningen!

01/ 0433-736003  
 ND 08/2015



GEBR. FLEISCHMANN GMBH & CO. KG  
 D-91560 HEILSBRONN, GERMANY  
 www.fleischmann.de



**FLEISCHMANN 736003**

**N FLEISCHMANN**

**FLEISCHMANN N**

Ein Öffnen der Lok ist nur nötig zum Motorwechsel, Schleifkohlenwechsel, Ölen der Motorlager, Lampenwechsel und zum Einbau eines digitalen Empfängerbausteins.

You just have to open the locomotive to change the motor, replace carbon brushes, lubricate the bearings of the motor, replace bulbs and to install a digital receiver.

Le démontage de la locomotive est seulement nécessaire pour changer le moteur ou des balais, huiler le moteur, remplacer des ampoules ou pour installer un décodeur digital.

- Gehäuse in der Mitte aufspreizen und abziehen.  
 Spread the loco body in the middle and remove it.  
 Déployer la carcasse au centre et retirer la.

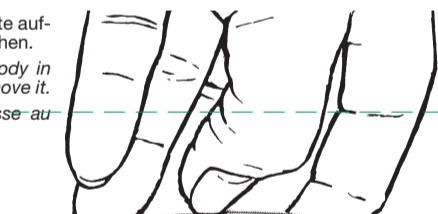

- Halteklammern aufbiegen. Platine und Motor ausbauen.  
 Open the retaining clips. Remove the board and motor.  
 Ouvrez les clips de rétention. Retirez la carte et le moteur.



Hinweis: Dieses Modell ist nicht für funktionsfähigen Oberleitungsbetrieb ausgelegt.  
 Note: This model has been designed without overhead catenary function.  
 Annotation: Ce modèle n'est pas conçu pour l'opération caténaire fonctionnellement.

**Einbau eines digitalen Empfängerbausteins:**

Die Lok ist mit einer 6-poligen Schnittstelle (**NEM 651**) ausgestattet. Brückenstecker "Z" abziehen und z.B. **FLEISCHMANN DCC-Decoder 685503** einstecken. Dabei auf gleiche Lage der Markierung „1“, bzw. Farbpunkt achten. Der Decoder kann in die vorgesehene Aussparung "Y" unter dem Motor geklebt werden. Beim Einbau bitte die Betriebsanleitung des Decoders beachten.

**Installing a digital decoder:**

The loco is equipped with a 6-pole interface (**NEM 651**). Remove the dummy plug "Z" and plug in for example a **FLEISCHMANN DCC decoder 685503**. Pay attention that the marking „1" respectively the color dot are on the same side. The decoder can be glued into the recess provided "Y" under the motor. Please consult the instructions included with the decoder for fitting advice.

**Montage d'un décodeur digital:**

La locomotive est équipée d'une interface à 6 pôles (**NEM 651**). Retirer la prise de pontage "Z" et connecter par exemple un **décodeur FLEISCHMANN DCC 685503**. Veiller au repère „1" respectivement le point couleur, qui doit coïncider au niveau du socle et du connecteur. Le décodeur peut être collée dans l'évidement désigné "Y" sous le moteur. Pour le montage, se référer au mode d'emploi du décodeur.

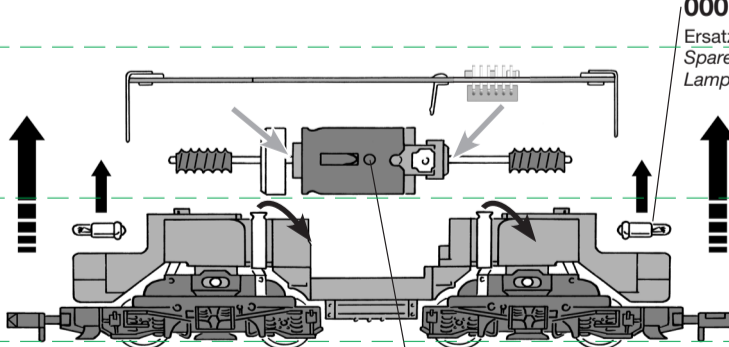
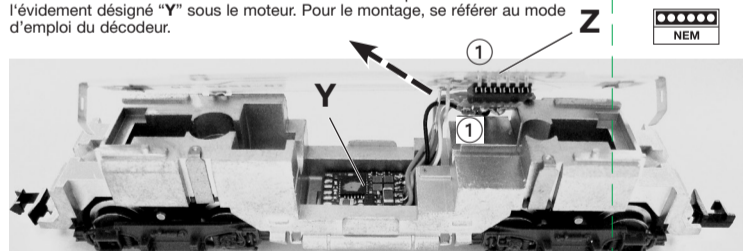

**00006535**  
 Ersatzglühlampe  
 Spare bulb  
 Lampe de rechange

**Achtung:** Die Schleifkohlen des Motors sollten ca. alle 50 Betriebsstunden auf ihren Zustand überprüft und gegebenenfalls ausgewechselt werden.

**Note:** The carbon brushes of the motor should be checked approximately every 50 hours of operation on their condition and replaced if necessary.

**Attention :** Les balais de charbon du moteur doivent être vérifiés environ toutes les 50 heures de fonctionnement sur leur état et remplacés si nécessaire.

**6518**  
 Ersatzschleifkohlen  
 Spare brushes  
 Balais de rechange

Motorkerbe und Bohrung nach vorne  
 Notch and hole towards the front  
 L'encoche et le trou à l'avant

**00507364**  
 Ersatzmotor mit Schwungmasse  
 Replacement motor with flywheel  
 Moteur de rechange avec volant a inertie

Betriebsspannung 4-14 V =  
 (bei Gleichstrombetrieb)  
 Normal voltage 4-14 V =  
 (DC operation)

Tension de service 4-14 V =  
 (en service cc)

<b>Kupplungstausch</b> Exchange coupling Changement d'attélagés	<b>STANDARD</b> 9521	<b>PROFI</b> 9541
---	-------------------------	----------------------

- Mit einem kleinen Schraubendreher **Drehgestellrahmen** abschrauben.
  - Kupplung herausnehmen, dabei auf Blattfedern achten.
  - Neue Kupplung seitenrichtig einstecken. Auf richtige Lage der Blattfedern achten.
  - Drehgestellrahmen** wieder anschrauben. Radsätze nicht vertauschen und auf die seitenrichtige Lage der isolierten Räder achten. Radschleifer müssen Innenseite der Räder berühren, sonst **Kurzschluss**.
- Using a small screwdriver prise off the **cover plate** or accordingly screw off.
  - Remove coupling, take care not to damage the flat spring.
  - Insert the new coupling in the correct position. Position the flat spring correctly.
  - Replace the **cover plate**, clipping it firmly into place or accordingly screw on. Do not mix up the wheel sets, making sure that the isolated wheels are positioned on the correct side, and the wheel pick up must contact the inner side of the wheel, otherwise there will be a **short circuit!**
- Dégagez (éventuellement dévissez) la **plaque de fermeture** au moyen d'un petit tournevis.
  - Enlever l'attelage, sans endommager le ressort à lames.
  - Introduire un nouvel attelage en correct position. Veiller à ce que le ressort à lames suit en bonne place.
  - Engagez et poussez jusqu'à butée (éventuellement revissez) la **plaque de fermeture**. Ne pas retourner les essieux et s'assurer que le contact de roue porte bien sur le flanc intérieur de la roue sinon il y aura **court-circuit!**