

- * Dieser Stern bezeichnet die „gemeinsame Seite“ der Lok.
- * This star indicates the so called "common side" of the loco.
- * Cette étoile indique le côté "masse" de la locomotive qui est "commun" aux deux alimentations ci-dessus.

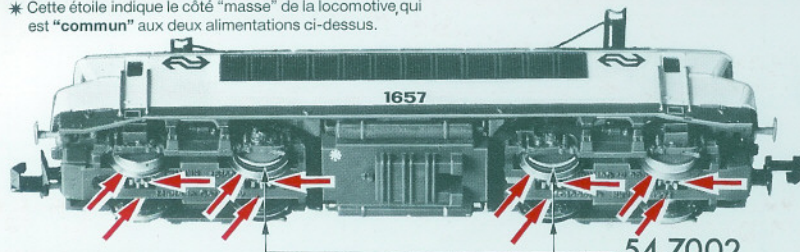

Gleis und Räder stets sauber halten

Keep tracks and wheels clean at all times

Les voies et roues doivent être tenues toujours propres

54 7002

Ersatzhaftreifen

Spare friction tyres

Bandages de rechange



Ölen: Geölt wird Motor und Getriebe nur an den gekennzeichneten Lagerstellen. Nur FLEISCHMANN-Öl 6599 verwenden. Nur kleiner Tropfen pro Schmierstelle (→) sonst Überölung. Zur Dosierung die in der Verschlusskappe der Ölflasche angebrachte Nadel verwenden.

Lubrication: The motor and gear-box should only be oiled at the bearing points marked. Only use FLEISCHMANN oil 6599. Only put a tiny drop in each place (→), otherwise it will be overoiled. An applicator needle is located in the cap of the oil bottle for your use.

Graissage: Il faut huiler le moteur et les engrenages uniquement aux endroits indiqués. N'utilisez que l'huile recommandée FLEISCHMANN 6599. Une seule goutte par point à lubrifier (→) afin d'éviter tout excès. L'aiguille montée dans le bouchon du petit flacon convient parfaitement à cet usage.

FLEISCHMANN



piccolo

FLEISCHMANN piccolo

7363

FLEISCHMANN



4 005 575 07 3639

Gebrauchsanweisung innenseitig
Operating instruction inside
Instruction de service ou côté intérieur

Bitte bei Gebrauch auf funktionsbedingte scharfe Kanten und Spitzen achten.
Sharp edges and points are essential for the function of this product. Please take care when using.
A l'emploi, observez les arêtes vives et les pointes utiles à l'application.
A. u. b.: Bij gebruik rekening houden met functionele scherpe onderdelen.
Ved brug bedes de være opmærksom på funktionsbetingede skarpe kanter og spidser.
Fare attenzione durante l'uso alle parti sporgenti.
Por favor, al usarlo tengan cuidado con las partes cortantes.

Nicht für Kinder unter 3 Jahren geeignet.
Not suitable for children under 3 years.
No convient pas à un enfant de moins de 3 années.
Kan gevaar opleveren voor kinderen tot 3 jaar.
Anbefales ikke til børn under 3 år.
Non adatto ad un bambino di età minore di 3 anni.
No es apropiado para un niño menor de 3 años.

Verpackung aufbewahren!
Retain carton!
Gardez l'emballage s.v.p.!Verpakking bewaren!
Gem indpakningen!
Ritenero l'imballaggio!
¡Conserve el embalaje!



1435-0123 Made in Germany Fabriquée en Allemagne

FLEISCHMANN piccolo

Betriebsanleitung innenseitig
Operating instruction inside
Instruction de service ou côté intérieur

FLEISCHMANN piccolo 7363

FLEISCHMANN «piccolo» 7363

Ein Öffnen der Lok ist nur zum Lampenwechsel, Schleifkohlenwechsel und Ölen der Motorlager erforderlich

One only needs to open the locomotive, to replace bulbs, to replace carbon brushes and to oil the motor

Le démontage de la locomotive est uniquement nécessaire pour le remplacement des ampoules des balais ainsi que pour le graissage du moteur

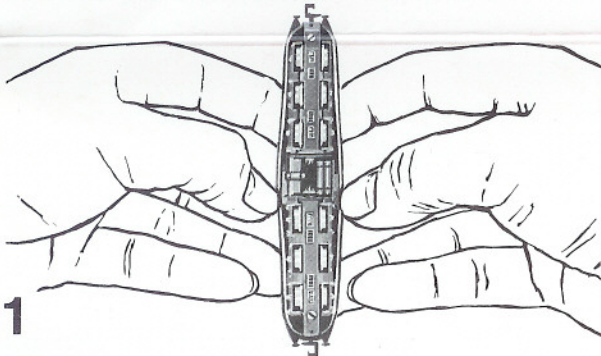

Stromzuführung über Gleis: Schlitz des Schalters quer zur Fahrtrichtung stellen
Stromzuführung durch Oberleitung: Schlitz des Schalters in Fahrtrichtung stellen

To pick up current from the track: The switch is already set in the right direction
 To pick up current from the catenary: Turn the switch through ninety degrees

Alimentation par les rails: la fente de l'inverseur est placée dans le sens transversal
 Alimentation par les pantographes: la fente de l'inverseur est placée dans le sens longitudinal

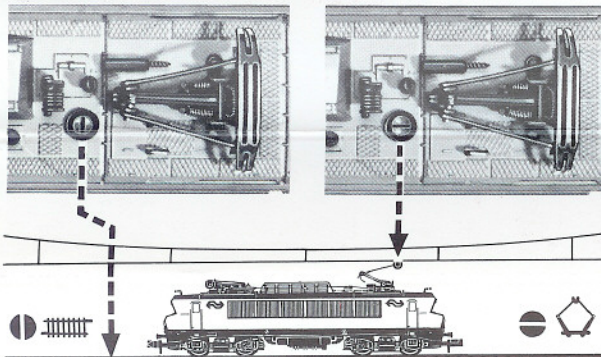

Kupplungstausch
Exchange coupling
Changement de attelages

STANDARD
9521



PROFI
9541



- Mittels kleinem Schraubenzieher **Abdeckplatte** abziehen bzw. abschrauben.
- Kupplung herausnehmen, dabei auf Blattfeder achten.
- Using a small screwdriver prise off the **cover plate** or accordingly screw off.
- Remove coupling, take care not to damage the flat spring.
- Dégagez (éventuellement dévissez) la **plaque de fermeture** au moyen d'un petit tournevis.
- Enlever l'attelage, sans endommager le ressort à lames.

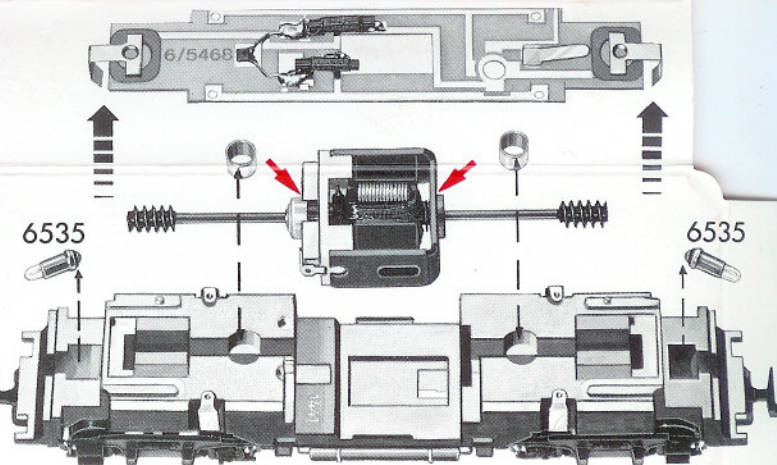

2

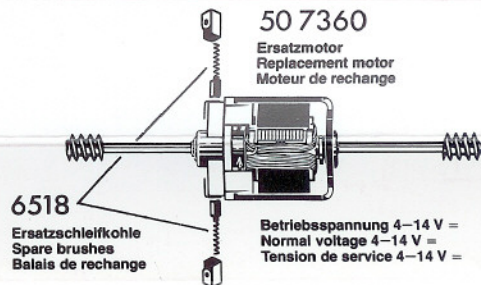

3

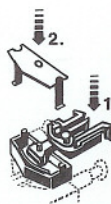

- Neue Kupplung seitenrichtig einstecken. Auf richtige Lage der Blattfeder achten.
- Abdeckplatte** wieder einstecken und fest einrasten bzw. anschrauben. Radsätze nicht vertauschen und auf seitenrichtige Lage der isolierten Räder achten, Radschleifer müssen Innenseite der Räder berühren, sonst **Kurzschluß!**
- Insert the new coupling in the correct position. Position the flat spring correctly.
- Replace the **cover plate**, clipping it firmly into place or accordingly screw on. Do not mix up the wheel sets, making sure that the isolated wheels are positioned on the correct side, and the wheel pick up must contact the inner side of the wheel, otherwise there will be a **short circuit!**
- Introduire un nouvel attelage en correcte position. Veiller à ce que le ressort à lames soit en bonne place.
- Engagez et poussez jusqu'à butée (éventuellement revissez) la **plaque de fermeture**. Ne pas retourner les essieux et s'assurer que le contact de roue porte bien sur le flanc intérieur de la roue sinon il y aura **court-circuit!**