

An der markierten Stelle kann der Schaltmagnet 9426
The indicated point can be used for locating the switching magnet 9426
L'aimant permanent 9426 peut être monté à l'endroit indiqué

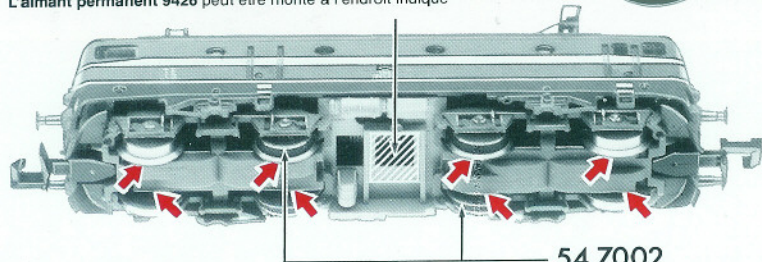

Gleis und Räder stets sauber halten

Keep tracks and wheels clean at all times

Les voies et roues doivent être tenues toujours propres

54 7002

Ersatzhaftreifen

Spare friction tyres

Bandages de rechange



Ölen: Geölt wird Motor und Getriebe nur an den gekennzeichneten Lagerstellen. Nur FLEISCHMANN-Öl 6599 verwenden. Nur ein kleiner Tropfen pro Schmierstelle (→), sonst Überölung. Zur Dosierung die in der Verschlusskappe der Ölflasche angebrachte Nadel verwenden.

Lubrication: The motor and gear-box should only be oiled at the bearing points marked. Only use FLEISCHMANN oil 6599. Only put a tiny drop in each place (→), otherwise it will be overoiled. An applicator needle is located in the cap of the oil bottle for your use.

Graissage: Il faut huiler le moteur et les engrenages uniquement aux endroits indiqués. N'utilisez que l'huile recommandée FLEISCHMANN 6599. Une seule goutte par point à lubrifier (→) afin d'éviter tout excès. L'aiguille montée dans le bouchon du petit flacon convient parfaitement à cet usage.

FLEISCHMANN



piccolo

FLEISCHMANN piccolo

Gebrauchsanweisung innenseitig
Operating instruction inside
Instruction de service ou côté intérieur



Nicht für Kinder unter 3 Jahren geeignet, wegen funktions- und modellbedingter scharfer Kanten und Spitzen. · Not suitable for children under 3 years due to the functional sharp edges and points required in this model. · Ne convient pas pour des enfants de moins de 3 ans, en raison des fonctions d'utilisation et des formes à arêtes tranchantes du modèle. · Niet geschikt voor kinderen jonger dan 3 jaar wegens scherpe hoeken en kanten eigen aan het model en zijn functie. · Non adatto ai bambini di età minore di 3 anni a causa degli spigoli e delle parti sporgenti. · No apropiado para niños de menos de 3 años, debi-

do a que este modelo requiere cantos y puntos funcionales agudos. · Er ikke egnet for børn under 3 år, p. g. a. funktions- og modelbetingede skarpe kanter og spidser.

Warnhinweise aufbewahren! · Retain warning instructions! · Gardez les indications d'avertissement! · Aanwijzingen bewaren! · Conserva l'indicazioni di avviso! · ¡Guarda indicaciones de aviso! · Gem anvisningen!



GEBR. FLEISCHMANN,
D-90259 Nürnberg

14 V₌₌



01/0403-7367 Made in Germany · Fabriqué en Allemagne

FLEISCHMANN piccolo

Betriebsanleitung innenseitig
Operating instruction inside
Instruction de service ou côté intérieur

FLEISCHMANN piccolo 7367

FLEISCHMANN 7367

FLEISCHMANN *piccolo* 7367

Stromzuführung über Gleis: Schalter in Stellung Symbol

To pick up current from the track: Set switch in direction of Symbol

Alimentation par les rails: L'inverseur est placée en direction de symbole



Stromzuführung durch Oberleitung: Schalter in Stellung Symbol

To pick up current from the catenary: Set switch in direction of Symbol

Alimentation par les pantographes: L'inverseur est placée en direction de symbole



Ein Öffnen der Lok ist nur zum Lampenwechsel, Schleifkohlenwechsel und Ölen der Motorlager erforderlich

One only needs to open the locomotive, to replace bulbs, to replace carbon brushes and to oil the motor

Le démontage de la locomotive est uniquement nécessaire pour le remplacement des ampoules des balais ainsi que pour le graissage du moteur

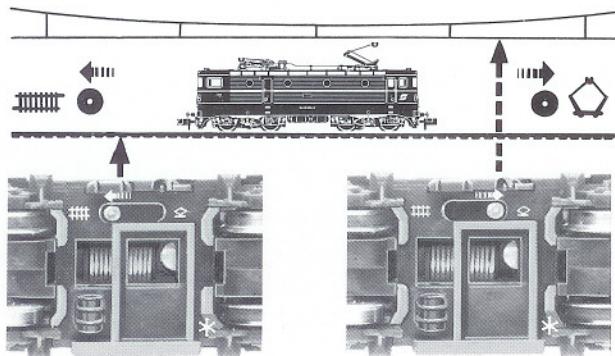

★ Dieser Stern bezeichnet nach Norm NEM 621 die Masse-führende "gemeinsame Seite" der Lok.

★ This star indicates the "common side" of the loco conforming to the standard NEM 621.

★ Cette étoile désigne, d'après la norme NEM 621, le "côté commun" de la version la plus courante de la loco.

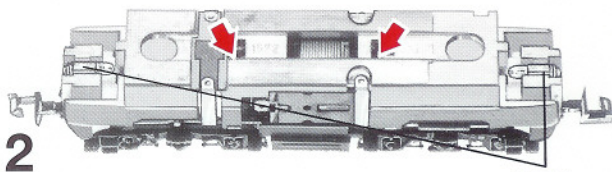
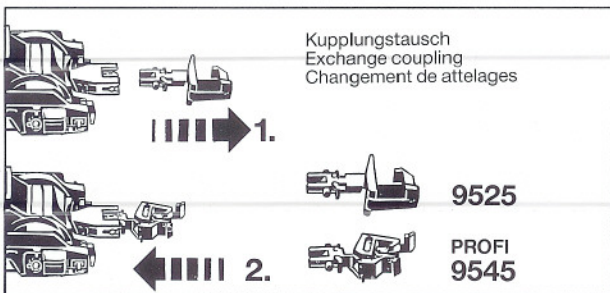

6535
Ersatzglühlampe
Spare bulb
Lampe de rechange

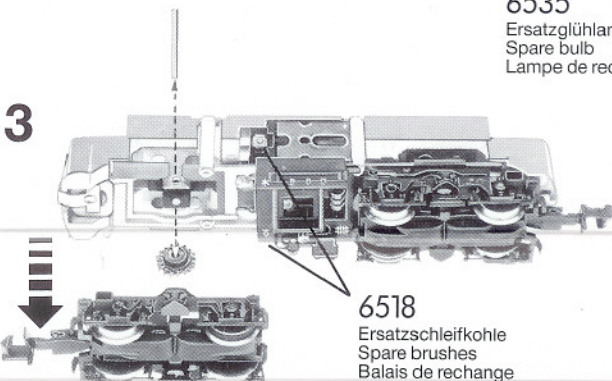

6518
Ersatzschleifkohle
Spare brushes
Balais de rechange

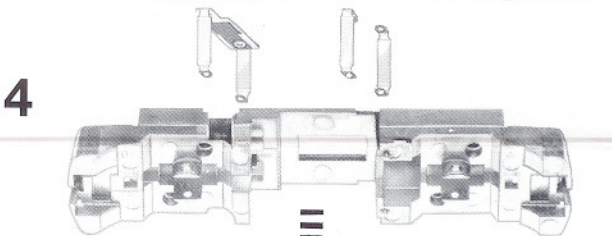

507327
Ersatzmotor
Replacement motor
Moteur de rechange

Betriebsspannung 4-14 V =
Normal voltage 4-14 V =
Tension de service 4-14 V =