

Hier kann der Schaltmagnet 942601/942701 angebracht werden
Here, the switching magnet 942601/942701 can be mounted
Ici, l'aimant permanent 942601/942701 peut être montée

00547002

Ersatzhafterreifen

Spare friction tyres

Bandages de rechange

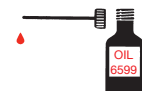

Ölen: Geölt werden Lagerstellen und Getriebe nur an den gekennzeichneten Stellen. Nur FLEISCHMANN-Öl 6599 verwenden. Nur ein kleiner Tropfen pro Schmierstelle (-), sonst Überölung. Zur Dosierung die in der Verschlusskappe der Ölflasche angebrachte Nadel verwenden.

Lubrication: The bearings and gear-box should only be oiled at the bearing points marked. Only use FLEISCHMANN oil 6599. Only put a tiny drop in each place (-), otherwise it will be overoiled. An applicator needle is located in the cap of the oil bottle for your use.

Graissage: Il faut huiler les supports et les engrenages uniquement aux endroits indiqués. N'utilisez que l'huile recommandée FLEISCHMANN 6599. Une seule goutte par point à lubrifier (-) afin d'éviter tout excès. L'aiguille montée dans le bouchon du petit flacon convient parfaitement à cet usage.

Gleis und Räder stets sauber halten

Keep tracks and wheels clean at all times

Les voies et roues doivent être tenues toujours propres

FLEISCHMANN

Maßstab: VIELFALT

N

Warnhinweise • Warning instructions • Indications d'avertissement



Betriebsanleitung innenseitig
Operating instructions inside
Instructions de service au côté intérieur

D A CH ACHTUNG! Nicht für Kinder unter 3 Jahren geeignet wegen funktions- und modellbedingter scharfer Kanten und Spitzen, Verschluckungsgefahr. **GB WARNING!** Not suitable for children under 3 years of age due to the functional sharp edges and points required in this model. Danger of swallowing **F AVERTISSEMENT!** Ne convient pas pour des enfants de moins de 3 ans, en raison des fonctions d'utilisation et des formes à arêtes tranchantes du modèle. Danger d'aspiration. **NL WAARSCHUWING!** Niet geschikt voor kinderen onder de 3 jaar vanwege functionele en/of modelgewenste scherpe randen en punten. Verslikkingsgevaar. **I AVVERTENZA!** Non adatto ai bambini di età minore di 3 anni a causa degli spigoli e delle parti sporgenti. Pericolo di soffocamento. **E ADVERTENCIA!** No apropiado para niños de menos de 3 años, debido a que este modelo requiere cantos y puntos funcionales agudos. Peligro de que sea ingerido. **DK ADVARSEL!** Er ikke egnet til børn under 3 år, p. g. a. funktions- og modelbetingede skarpe kanter og spidser, - kan sluges. **P AVISO!** Não conveniente para crianças sob 3 anos devido às bordas agudas funcionais e pontos exigiram neste modelo assim como perigo de engolir. **GR ΠΡΟΣΟΧΗ!** Το παιχνίδι αυτό δεν επιτρέπεται σε παιδιά κάτω των 3 χρόνων διότι είναι κομμάτια και γυμνά και κινδυνεύει να τα καταπιούν. **SF VAROITUS!** Ei soveltu tukehtumisvaaran vuoksi alle 3-vuotiaalle lapsille. Sisältää toimivuuden ja muotoilun kannalta oleellisia teräviä reunoja ja piikkejä. **S VARNING!** Inte ägnat för barn under 3 år därför att där finns spetsor och vassa kanter och fara för sväljning. **CZ VAROVÁNÍ!** Nevhodné pro děti do 3 let; funkční díly mají ostré hrany a špičky, nebezpečí spolknutí malých součástek a dílů. Uchovávejte a dodržujte toto upozornění. **PL OSTRZEŻENIE!** Zabawka ze względu na cechy działania, budowe modelu z ostrymi krawędziami oraz możliwością połknięcia mniejszych części nie jest przystosowana dla dzieci poniżej 3 lat. **SLO OPOZORILO!** Ni primerno za otroke do 3 leta starosti zaradi funkcionalno ostrih robov in konic, kot tudi nevarnosti požrlja.

Verpackung aufbewahren! - Retain carton! - Gardez l'emballage s.v.p.! - Verpakking bewaren! - Ritenero l'imballaggio! - Conserve el embalaje! - Gem indpakningen!

01/ 0433-737602 BR
12.1 He



GEBR. FLEISCHMANN GMBH & CO. KG
D-91560 HEILSBRONN, GERMANY
www.fleischmann.de



FLEISCHMANN 737602

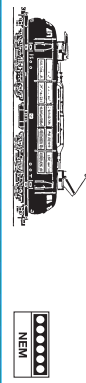

FLEISCHMANN 737602



N

Maßstab: VIELFALT

FLEISCHMANN

FLEISCHMANN

Maßstab: VIELFALT

N

Ein Öffnen der Lok ist nur zum Einbau eines DECODERS, Lampenwechsel, Schleifkohlenwechsel und Ölen der Motorlager erforderlich.
One only needs to open the locomotive to install a DECODER, to replace bulbs, to replace carbon brushes and to oil the motor.
Le démontage de la locomotive est uniquement nécessaire pour le montage d'un DECODER, le remplacement des ampoules des balais ainsi que pour le graissage du moteur.

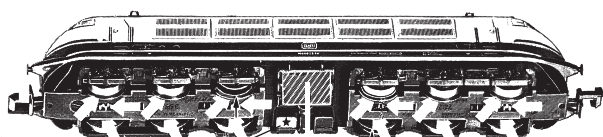

- ★ Dieser Stern bezeichnet nach Norm NEM 621 die Masse-führende "gemeinsame Seite" der Lok.
- ★ This star indicates the "common side" of the loco conforming to the standard NEM 621.
- ★ Cette étoile désigne, d'après la norme NEM 621, le "côté commun" conducteur par la masse de la locomotive.

Stromzuführung über Gleis: Schlitz des Schalters quer zur Fahrtrichtung stellen
Stromzuführung durch Oberleitung: Schlitz des Schalters in Fahrtrichtung stellen
To pick up current from the track: The switch is already set in the right direction
To pick up current from the catenary: Turn the switch through ninety degrees
Alimentation par les rails: la fente de l'inverseur est placée dans le sens transversal
Alimentation par les pantographes: la fente de l'inverseur est placée dans le sens longitudinal

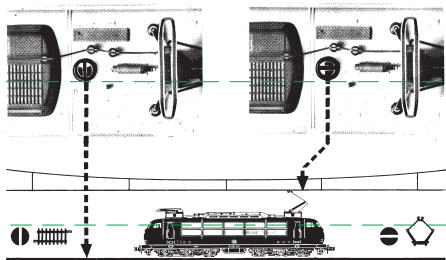

Einbau eines digitalen Empfängerbausteins (s. Grafik): Auf die vorgesehene Aussparung kann ein DECODER (DCC: 685401) mit 6-poligem Stecker (NEM 651) geklebt werden. Beim Einbau bitte die Betriebsanleitung des Decoders beachten.

Installing a digital decoder: A 6-pole DECODER (DCC: 685401) (NEM 651) can be glued onto the corresponding surface. Please consult the instructions including the decoder.

Montage d'un module récepteur: La zone correspondante permet de coller un DECODER (DCC: 685401) (NEM 651) à 6 pôles. Pour le montage, se référer au mode d'emploi du decoder.

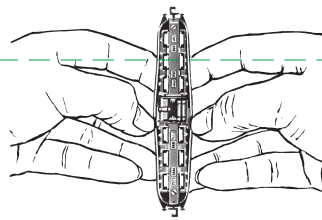

00507377
Ersatzmotor
Replacement motor
Moteur de rechange

6518
Ersatzschleifkohle
Spare brushes
Balais de rechange

Betriebsspannung 4 - 14 V =
(bei Gleichstrombetrieb)
Normal voltage 4 - 14 V =
(DC operation)
Tension de service 4 - 14 V =
(en service cc)

Achtung: die Markierungen ⊕ von Schnittstelle und DECODER müssen beim Einbau übereinstimmen. Brückenstecker vor Einbauen abziehen.
Attention: The markings ⊕ from the interface and the plug must be facing each other. At first, pull out the jumper.
Attention: Extraire la fiche de pontage et brancher la fiche à 6 pôles du DECODER en veillant à ce que les repères ⊕ soient du même côté.

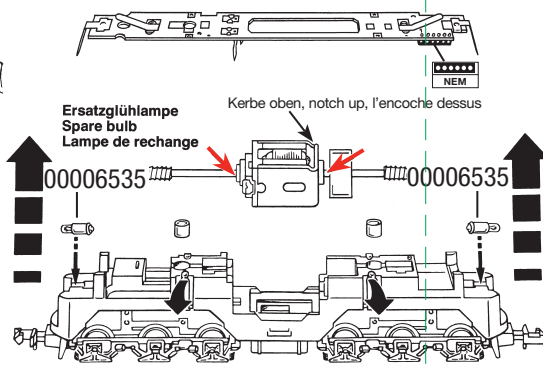

Ersatzglühlampe
Spare bulb
Lampe de rechange

Kerbe oben, notch up, l'encoche dessus

00006535

DECODER, z.B. 685401
DECODER, e.g. 685401
DECODER, p.ex. 685401

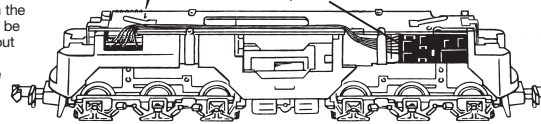

| Kupplungstausch Exchange coupling Changement de attelages | STANDARD 9521 | PROFI 9541 |
|--|---|---|
| <ol style="list-style-type: none"> Mit einem kleinen Schraubendreher Drehgestellrahmen abschrauben. Haltenasen an der Kupplungskammer abspitzen. Kupplung herausnehmen, dabei auf Blattfedern achten. Neue Kupplung seitenrichtig einstecken. Auf richtige Lage der Blattfeder achten. Drehgestellrahmen wieder anschrauben. Radsätze nicht vertauschen und auf seitenrichtige Lage der isolierten Räder achten, Radschleifer müssen Innenseite der Räder berühren, sonst Kurzschluss! | <ol style="list-style-type: none"> Using a small screwdriver prise off the cover plate or accordingly screw off. Remove coupling, take care not to damage the flat spring. Insert the new coupling in the correct position. Position the flat spring correctly. Replace the cover plate, clipping it firmly into place or accordingly screw on. Do not mix up the wheel sets, making sure that the isolated wheels are positioned on the correct side, and the wheel pick up must contact the inner side of the wheel, otherwise there will be a short circuit! | <ol style="list-style-type: none"> Dégagez (éventuellement dévissez) la plaque de fermeture au moyen d'un petit tournevis. Enlever l'attelage, sans endommager le ressort à lames. Introduire un nouvel attelage en correcte position. Veiller à ce que le ressort à lames suit en bonne place. Engagez et poussez jusqu'à butée (éventuellement revissez) la plaque de fermeture. Ne pas retourner les essieux et s'assurer que le contact de roue porte bien sur le flanc intérieur de la roue sinon il y aura court-circuit! |