

Gleis und Räder stets sauber halten
Keep tracks and wheels clean at all times
Les voies et roues doivent être tenues toujours propres

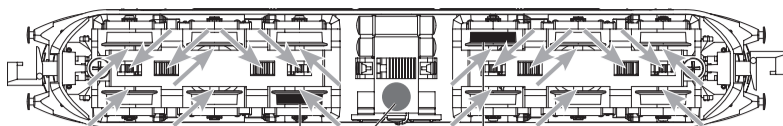

00547002
Ersatzhafterreifen
Spare friction tyres
Bandages de rechange

An der markierten Stelle kann der **Schaltmagnet 942701** eingebaut werden.
The indicated point can be used for locating the **switching magnet 942701**.
L'aimant permanent 942701 peut être monté à l'endroit indiqué.

Reinigen der Lokräder: Bei Verschmutzung sind die Laufflächen der Räder mit **sauberem Lappen** oder **Schienenreinigungsgummi 6595** zu reinigen. **Niemals die angetriebenen Räder von Hand drehen**, sondern durch Anlegen einer Fahrspannung mittels Anschlussdrähten antreiben. Nicht-angetriebene Räder können von Hand gedreht werden.

Cleaning the Loco Wheels: The running surfaces of the wheels can be cleaned with a clean rag or by using the **track rubber block 6595**. **Never turn the driven wheels by hand**, only by connecting two wires with an operating voltage to them. Wheels not driven can be turned by hand.

Wir empfehlen, die Schmierstellen der Lok je nach Betriebsdauer und -bedingungen zu überprüfen und ggfs. zu ölen.

We recommend to inspect the lubrication of the loco's bearings depending on the operational duration and -conditions and as a result, to oil them.

Nous recommandons pour inspecter la lubrification de l'endroits indiquées dépendent de la durée et les conditions opérationnelle et par conséquent, les huiler.

Ölen: Geölt werden Motor und Getriebe nur an den gekennzeichneten Lagerstellen. Nur **FLEISCHMANN-Öl 6599** verwenden. Nur ein kleiner Tropfen pro Schmierstelle (→), sonst Überölung. Zur Dosierung die in der Verschlusskappe der Ölflasche angebrachte Nadel verwenden.

Lubrication: The motor and gear-box should only be oiled at the bearing points marked. Only use **FLEISCHMANN oil 6599**. Only put a tiny drop in each place (→), otherwise it will be overoiled. An applicator needle is located in the cap of the oil bottle for your use.

Graissage: Il faut huiler le moteur et les engrenages uniquement aux endroits indiqués. N'utilisez que l'huile recommandée **FLEISCHMANN 6599**. Une seule goutte par point à lubrifier (→) afin d'éviter tout excès. L'aiguille montée dans le bouchon du petit flacon convient parfaitement à cet usage.

Nettoyage des roues de locomotives : des roues propres sont le garant d'un fonctionnement impeccable, éliminez donc les impuretés sur celles-ci avec un chiffon propre ou la **gomme 6595**. **Ne jamais faire tourner l'ensemble moteur avec les roues**, y appliquez une tension afin de les faire tourner et d'atteindre la circonférence entière de la roue. Les roues non motrices peuvent être tournées à la main.

FLEISCHMANN

N

FLEISCHMANN 737803



4 005575 107303

Betriebsanleitung
Operating instructions
Instructions de service

Neuheit 2015

Verpackung aufbewahren! - Retain carton! - Gardez l'emballage s.v.p.! - Verpakking bewaren! - Ritenere l'imballaggio! - (Conserve el embalaje! - Gem indpakningen!)

01/ 0433-737803
ND 04/2015



GEBR. FLEISCHMANN GMBH & CO. KG
D-91560 HEILSBRONN, GERMANY
www.fleischmann.de



14 V...

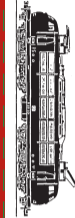

FLEISCHMANN 737803

N

FLEISCHMANN

FLEISCHMANN

N

Ein Öffnen der Lok ist nur nötig zum Motorwechsel, Schleifkohlenwechsel, Ölen der Motorlager und zum Einbau eines digitalen Empfängerbausteins.

You just have to open the locomotive to change the motor, replace carbon brushes, lubricate the bearings of the motor and to install a digital receiver.

Le démontage de la locomotive est seulement nécessaire pour changer le moteur ou des balais, huiler le moteur ou pour installer un décodeur digital.

1. Gehäuse in der Mitte aufspreizen und abziehen.
Spread the loco body in the middle and remove it.
Déployer la carcasse au centre et retirer la.

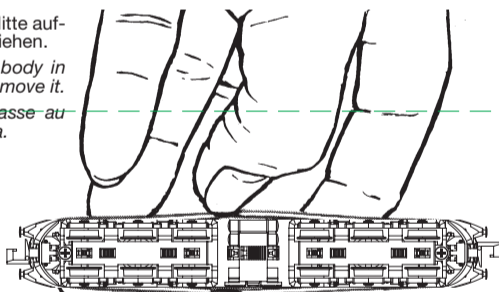

2. Halteklammern aufbiegen. Platine, Hülsen und Motor ausbauen.
Open the retaining clips. Remove the board, sleeves and motor.
Ouvrez les clips de rétention. Retirez la carte, les manches et le moteur.

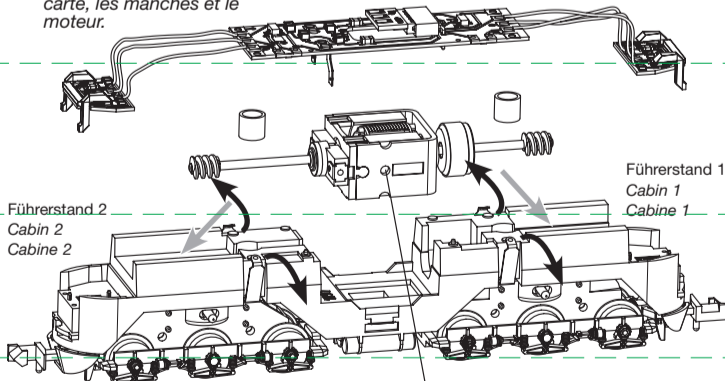

Führerstand 2
Cabin 2
Cabine 2

Führerstand 1
Cabin 1
Cabine 1

Achtung: Die Schleifkohlen des Motors sollten ca. alle 50 Betriebsstunden auf ihren Zustand überprüft und gegebenenfalls ausgewechselt werden.

Note: The carbon brushes of the motor should be checked approximately every 50 hours of operation on their condition and replaced if necessary.

Attention : Les balais de charbon du moteur doivent être vérifiés environ toutes les 50 heures de fonctionnement sur leur état et remplacés si nécessaire.

6518

Ersatzschleifkohlen
Spare brushes
Balais de rechange

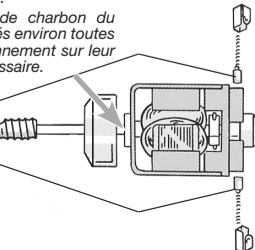

Motorkerbe und Bohrung nach vorne
Notch and hole towards the front
L'encoche et le trou à l'avant

50737801

Ersatzmotor mit Schwungrad
Replacement motor with flywheel
Moteur de rechange avec volant à inertie

Betriebsspannung 4-14 V =
(bei Gleichstrombetrieb)
Normal voltage 4-14 V =
(DC operation)

Tension de service 4-14 V =
(en service cc)

Einbau eines digitalen Empfängerbausteins:

Die Lok ist mit einer 6-poligen Schnittstelle (**NEM 651**) ausgestattet. Brückenstecker "Z" abziehen und z.B. **FLEISCHMANN DCC-Decoder 685403** einstecken. Dabei auf gleiche Lage der Markierung „1“, bzw. Farbpunkt achten. Der Decoder kann in der vorgesehenen Aussparung angebracht werden. Beim Einbau bitte die Betriebsanleitung des Decoders beachten.

Installing a digital decoder:

The loco is equipped with a 6-pole interface (**NEM 651**). Remove the dummy plug "Z" and plug in for example a **FLEISCHMANN DCC decoder 685403**. Pay attention that the marking „1“ respectively the color dot are on the same side. The decoder can be glued in the recess provided. Please consult the instructions included with the decoder for fitting advice.

Montage d'un décodeur digital:

La locomotive est équipée d'une interface à 6 pôles (**NEM 651**). Retirer la prise de pontage "Z" et connecter par exemple un **décodeur FLEISCHMANN DCC 685403**. Veillez au repère „1“ respectivement le point couleur, qui doit coïncider au niveau du socle et du connecteur. Le décodeur peut être collée dans l'évidement prévu. Pour le montage, se référer au mode d'emploi du décodeur.

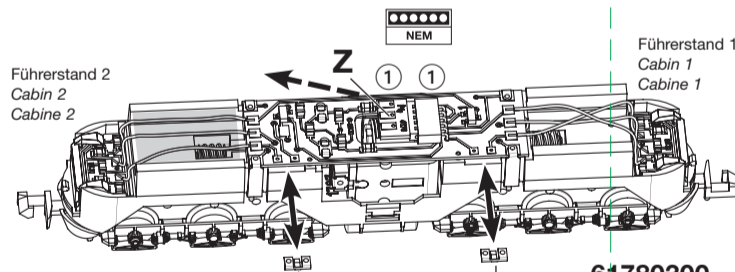

Führerstand 2
Cabin 2
Cabine 2

Führerstand 1
Cabin 1
Cabine 1

61780300

Kontaktblech
Contact plate
Plaque de contact

Hinweis: Die Stirnbeleuchtung der Lok kann mit Hilfe der Kontaktbleche (Metallklammern) auf jeder Lokseite abgeschaltet werden. Kontaktblech dazu abziehen und aufbewahren.

Note: If desired, the front lights of the locomotive can be switched off on each side by use of the contact plates (metal brackets). Remove and store the contact.

Annotation : Les feux avants de la locomotive pouvez supprimer individuelles à l'aide du plaque de contact (supports métalliques). Retirez la plaque de contact et conservez.

Kupplungsaustausch / changing the couplings / changement d'attelages

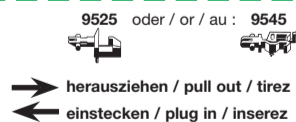

herausziehen / pull out / tirez

einstecken / plug in / inserez

Hinweis: Dieses Modell ist nicht für funktionsfähigen Oberleitungsbetrieb ausgelegt.

Note: This model has been designed without overhead catenary function.

Annotation : Ce modèle n'est pas conçu pour l'opération caténaire fonctionnellement.

Beleuchtung: Wartungsfreie LED-Spitzenbeleuchtung. Im Maschinenraum befindet sich ebenfalls eine wartungsfreie LED-Beleuchtung.

Illumination: Maintenance-free LED front lighting. In the machine room there is also a maintenance-free LED lighting.

Ilumination: L'éclairage avant à LED est sans entretien. Dans la salle des machines, il ya un autre éclairage LED sans entretien.