

An der markierten Stelle kann der Schaltmagnet 9427 eingebaut werden.

The indicated point can be used for locating the switching magnet 9427.

L'aimant permanent 9427 peut être monté à l'endroit indiqué.

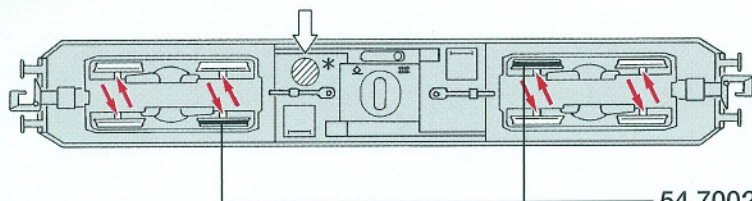

54 7002

Gleis und Räder stets sauber halten

Keep tracks and wheels clean at all times

Les voies et roues doivent être tenues toujours propres

Ersatzhaftreifen

Spare friction tyres

Bandages de rechange



Ölen: Geölt werden Motor und Getriebe nur an den gekennzeichneten Lagerstellen. Nur FLEISCHMANN-Öl 6599 verwenden. Nur ein kleiner Tropfen pro Schmierstelle (→), sonst Überölerung. Zur Dosierung die in der Verschlusskappe der Ölfiasche angebrachte Nadel verwenden.

Lubrication: The motor and gear-box should only be oiled at the bearing points marked. Only use FLEISCHMANN oil 6599. Only put a tiny drop in each place (→), otherwise it will be overoiled. An applicator needle is located in the cap of the oil bottle for your use.

Graissage: Il faut huiler le moteur et les engrenages uniquement aux endroits indiqués. N'utilisez que l'huile recommandée FLEISCHMANN 6599. Une seule goutte par point à lubrifier (→) afin d'éviter tout excès. L'aiguille montée dans le bouchon du petit flacon convient parfaitement à cet usage.

FLEISCHMANN

N «piccolo»



FLEISCHMANN N «piccolo»

7385



FLEISCHMANN



N: 2004

Betriebsanleitung innenseitig
Operating instructions inside
Instructions de service au côté intérieur

Nicht für Kinder unter 3 Jahren geeignet, wegen funktions- und modellbedingter scharfer Kanten und Spitzen. • Not suitable for children under 3 years due to the functional sharp edges and points required in this model. • Ne convient pas pour des enfants de moins de 3 ans, en raison des fonctions d'utilisation et des formes à arêtes tranchantes du modèle. • Niet geschikt voor kinderen jonger dan 3 jaar wegens scherpe hoeken en kanten eigen aan het model en zijn functie. • Non adatto ai bambini di età minore di 3 anni a causa degli spigoli e delle parti sporgenti. • No apropiado para niños de menos de 3 años, debido a que este modelo requiere cantos y puntos funcionales agudos. • Er ikke egnet for børn under 3 år, p. g. a. funktions- og modelbetingede skarpe kanter og spidser
Verpackung aufbewahren! • Retain carton! • Gardez l'emballage s.v.p.! • Verpackung bewahren! • Gem indpakningen! • Ritenero l'imballaggio! • Conserve el embalaje!

01/0433-7385 Made in Germany • Fabriqué en Allemagne

45.0 He

Hinweis zur elektromagnetischen Verträglichkeit: Durch einen guten Rad-Schiene-Kontakt vermeiden Sie mögliche elektromagnetische Störungen! • Advice about electromagnetic interferences: By having good contact between wheel and rail, any possible electromagnetic interferences can be avoided! • Conseil pour une parfaite compatibilité électromagnétique: Par un bon contact électrique roues/rails, vous éviterez d'éventuelles perturbations électro-magnétiques! • Tip voor elektromagnetische zekerheid: Door te zorgen voor een goed wiel-rail-kontakt vermijdt u mogelijke elektromagnetische storingen • Avvisning på en god elektromagnetisk funktion: Genem en god hjul-skinne-kontakt undgå eventuelle elektromagnetiske forstyrrelser! • Consiglio sulla compatibilità elettromagnetica: Per un buon contatto ruota-rotaia evitare possibili interferenze elettromagnetiche • Recomendación para un mejor funcionamiento electromagnético: Con un buen contacto entre las vías y las ruedas evitara usted irregularidades electromagnéticas!



GEBR. FLEISCHMANN GMBH & CO. KG,
D-90259 Nürnberg
www.fleischmann.de

14 V ===



FLEISCHMANN N «piccolo»

Betriebsanleitung innenseitig
Operating instructions inside
Instructions de service au côté intérieur

FLEISCHMANN N «piccolo» 7385

FLEISCHMANN N «piccolo»

Stromzuführung über Gleis: Schalter in Stellung Symbol

To pick up current from the track: Set switch in direction of Symbol

Alimentation par les rails: L'inverseur est placée en direction de symbole



Stromzuführung durch Oberleitung: Schalter in Stellung Symbol

To pick up current from the catenary: Set switch in direction of Symbol

Alimentation par les pantographes: L'inverseur est placée en direction de symbole

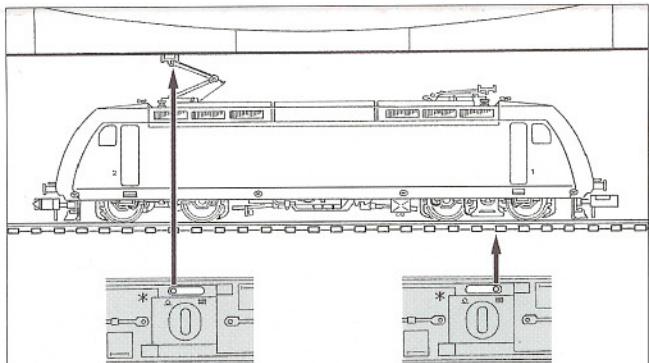

* Dieser Stern bezeichnet nach Norm NEM 621 die masse-führende "gemeinsame Seite" der Lok.

* This star indicates the "common side" of the loco conforming to the standard NEM 621.

* Cette étoile désigne, d'après la norme NEM 621, le "côté commun" de la version la plus courante de la loco.

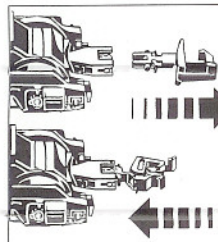

Kupplungstausch
Exchange coupling
Changement des attelages

1.



9525

2.



PROFI
9545

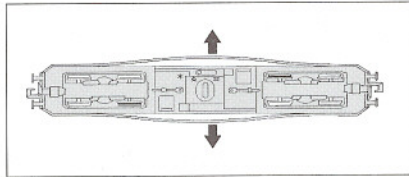
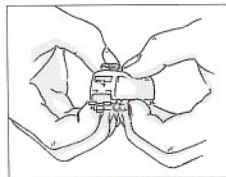

Ein Öffnen der Lok ist nur zum Einbau eines digitalen Empfängerbausteins, Schleifkohlenwechsel und Ölen der Motor- und Getriebelager erforderlich.

Opening the loco is only necessary to install a digital receiver, to replace carbon brushes, to oil the motor and gear-box axles.

Le démontage de la locomotive est uniquement nécessaire pour l'installation d'un decodeur digitale remplacement, pour des balais ainsi que pour le graissage du moteur et des engrenages.

Steckschnittstelle nach NEM 651, auf gleiche Lage der Kennzeichnung ① achten!

Interface (NEM 651), pay attention that the markings ① are positioned at the same side.

Interface (selon NEM 651); veillant à ce que les repères ① soient du même côté.

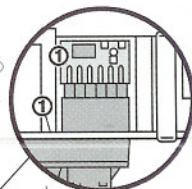

Beim Zusammenbau auf **Verdrehsicherung x** achten!

In case of assembly note the **lug x**!

Pendant du montage tenir compte du repère **x**!

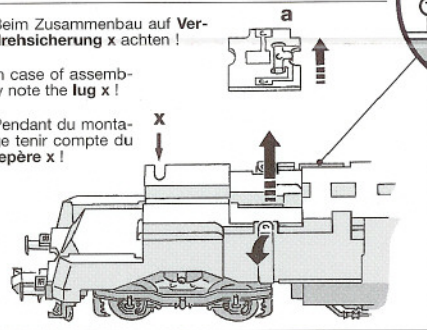

Platine a auf Seite der **Verdrehsicherung x!**
Circuit board a on the side of the **lug x!**

La platine a à côté du repère d'orientation **x!**

mit LED-Beleuchtung
with LED illumination
avec illumination LED

507356

Ersatzmotor mit Schwungrad
Replacement motor with flywheel

Moteur de rechange avec volant à inertie

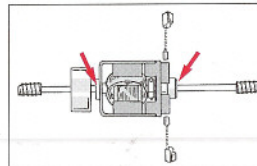

4-14 V =

Betriebsspannung

Normal voltage

Tension de service

6518

Ersatzschleifkohle

Spare brushes

Balais de rechange

Einbau eines digitalen Empfängerbausteins: Auf der schraffierten Fläche y kann ein **DECODER (TWIN: 6839, DCC: 6859)** mit 6-poligem Stecker (**NEM 651**) geklebt werden. Beim Einbau bitte die Betriebsanleitung des jeweiligen DECODERs beachten.

Installing the digital decoder: A 6-pole **DECODER (TWIN: 6839, DCC: 6859)** (**NEM 651**) can be glued onto the cross-hatched surface y. Please consult the instructions included with the respective DECODER for fitting advice.

Montage d'un module récepteur digital: La zone hachurée y permet de coller un **DECODER (TWIN: 6839, DCC: 6859)** (**NEM 651**) à 6 pôles. Pour le montage, se référer au mode d'emploi du DECODER.

