

**Allgemeines**

Technisch unterscheidet sich diese **DIGITAL-Lok mit eingebautem DCC-DECODER** von einer normalen **FLEISCHMANN-Gleichstromlok** grundsätzlich durch den eingebauten digitalen Empfängerbaustein. Dies bedeutet gleichzeitig, dass die Adresse der Lok auf die DCC-Standard-Adresse „3“ eingestellt wird.

**Funktionen des DCC-DECODERS**

Folgende Funktionen sind mit den digitalen **FLEISCHMANN-Steuergeräten TWIN-CENTER (6802), PROFI-BOSS (686601), LOK-BOSS (6865), multiMAUS, multiMAUS<sup>sm</sup> und Z21** wirksam:  
 Digital-System: DCC nach NMRA-Norm • Lastregelung: Lastunabhängige Geschwindigkeit • Sonderfunktion Licht: Ein-/ausschaltbar, Licht fahrtrichtungsabhängig • Anfahr- und Bremsverzögerung: In mehreren Stufen einstellbar (nicht 6865) • Motorausgang kurzschlussfest durch Abschalten.  
**Diese Funktionen sind zusätzlich mit DCC-Steuergeräten (nicht 6865) nutzbar:**  
 Adresse: Elektronisch umcodierbar von 1 bis 9999 • Mindest- und Höchstgeschwindigkeit: Einstellbar • Motorsteuerkennlinie: Einstellbar. **Für nähere Informationen zum eingebauten DCC-DECODER siehe beiliegende Betriebsanleitung.**

**Digitaler Betrieb**

Diese DIGITAL-Lok mit eingebautem DCC-DECODER kann mit allen digitalen **DCC-Steuergeräten nach NMRA-Norm** betrieben werden. Die Lok kann auch als analoge Lok mit herkömmlichen Gleichstrom-Trafos betrieben werden.

**Common Info**

Technically, this **digital loco with inbuilt DCC-DECODER** basically differs from a **standard FLEISCHMANN D.C. loco** because of its inbuilt digital receiver module. That means, that the address of the loco is „3“ (DCC standard address).

**Functions of the DCC-DECODER**

The following functions can be carried out with the digital **FLEISCHMANN control equipment TWIN-CENTER (6802), PROFI-BOSS (686601), LOK-BOSS (6865), multiMAUS, multiMAUS<sup>sm</sup> and Z21**:  
 Digital system: DCC as per the NMRA standard • Load control: speed control irrespective of load • Special function light: switchable on/off, co-ordinated with direction of travel • Acceleration and braking inertia: settable in several steps (not with 6865) • Motor output protected against short circuit.  
**These additional functions can be used with DCC-control equipment (not 6865):**  
 Address: electronically codeable from 1 to 9999 • Minimum and maximum speed: settable • Motor control characteristics: settable. **For further information about the inbuilt DCC-DECODER, please see the accompanying instruction leaflet.**

**Digital Operation**

This digital loco with inbuilt DCC-DECODER can be used in conjunction with the all digital **DCC-control equipment of the NMRA standard**. The loco can be operated as a D.C. loco powered by a D.C. transformer as well.

**Généralités**

Techniquement, cette **loco digitale avec DCC-DECODER** intégré se distingue d'une **loco à courant continu FLEISCHMANN** conventionnelle essentiellement par son module récepteur intégré. C'est-à-dire, l'adresse de la loco est „3“ (DCC standard adresse).

**Fonctions du DCC-DECODER**

Les fonctions suivantes sont opérationnelles avec les commandes digitales **FLEISCHMANN TWIN-CENTER (6802), PROFI-BOSS (686601), LOK-BOSS (6865), multiMAUS, multiMAUS<sup>sm</sup> et Z21**:  
 Système digital : DCC normalisé NMRA • Régulation de la charge : vitesse indépendante de la charge • Fonction spéciale éclairage : commutable, suivant le sens de la marche • Retards de démarrage et de freinage : réglage sur plusieurs niveaux (pas par 6865) • Sortie moteur : protection contre les courts-circuits par coupure de l'alimentation.  
**Les fonctions suivantes sont en plus opérationnelles avec les commandes DCC (pas 6865) :**  
 Adresse : réglable de 1 à 9999 • Vitesses minimale et maximale : réglable • Courbe caractéristique de commande moteur : réglable. **Pour en savoir plus sur le DCC-DECODER, consultez les instructions de service ci-jointes.**

**Traction en mode digital**

Cette loco digitale à DCC-DECODER intégré peut fonctionner avec les commandes digitales **DCC au standard NMRA**. Il est possible rouler cette loco à courant continu conventionnel avec les transfo à courant continu conventionnels.

**Bitte beachten Sie:** Diese Lok ist mit einem digitalen Empfängerbaustein der neuesten Generation ausgestattet. Bei einem Reset werden alle CV-Werte auf die Werkseinstellungen zurückgesetzt (diese können von den Werten in der allgemeinen Digital-Betriebsanleitung abweichen).

**Attention:** That locomotive is equipped with the most recent digital decoder. If you perform a reset, all CV-values will be re-set to the factory settings (which may differ from the values given in the general instruction manual for digital operated locos).

**Attention :** Cette locomotive est équipée avec un décodeur à une nouvelle génération. En cas d'un reset, toutes les valeurs CV sont reconstituées à l'état du livraison (elles sont peut être différentes que les valeurs CV dans le manuel digital DCC).

**FLEISCHMANN 781382**

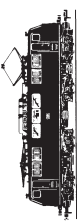

**DCC**



Betriebsanleitung Innenseitig  
 Operating instructions inside  
 Instructions de service au côté intérieur

Neuheit 2013

Verpackung aufbewahren! · Retain carton! · Gardez l'emballage s.v.p.! · Verpakking bewaren! · Ritenero l'imballaggio! ·  
 ¡Conserve el embalaje! · Gem indpakningen!

01/ 0433-781382 BR  
 34.1 He



GEBR. FLEISCHMANN GMBH & CO. KG  
 D-91560 HEILSBRONN, GERMANY  
 www.fleischmann.de



**DCC**

**FLEISCHMANN 781382**

**N**

Maßstab: VIELFALT  
**FLEISCHMANN**

**FLEISCHMANN**  
 Maßstab: VIELFALT

**N**



**Ölen:** Geölt werden Lager und Getriebe nur an den gekennzeichneten Lagerstellen. Nur **FLEISCHMANN-Öl 6599** verwenden. Nur ein kleiner Tropfen pro Schmierstelle (→), sonst Überölung. Zur Dosierung die in der Verschlusskappe der Ölflasche angebrachte Nadel verwenden.

**Lubrication:** The bearings and gear-box should only be oiled at the bearing points marked. Only use **FLEISCHMANN oil 6599**. Only put a tiny drop in each place (→), otherwise it will be overoiled. An applicator needle is located in the cap of the oil bottle for your use.

**Graissage:** Il faut huiler les essieux et les engrenages uniquement aux endroits indiqués. N'utilisez que l'huile recommandée **FLEISCHMANN 6599**. Une seule goutte par point à lubrifier (→) afin d'éviter tout excès. L'aiguille montée dans le bouchon du petit flacon convient parfaitement à cet usage.

An der markierten Stelle kann der **Schaltmagnet 942601 / 942701** eingebaut werden

The indicated point can be used for locating the **switching magnet 942601 / 942701**

L'aimant permanent **942601 / 942701** peut être monté à l'endroit indiqué

\* Dieser Stern bezeichnet nach Norm **NEM 621** die Masse-führende "gemeinsame Seite" der Lok.

\* This star indicates the "common side" of the loco conforming to the standard **NEM 621**.

\* Cette étoile désigne, d'après la norme **NEM 621**, le "côté commun" conducteur par la masse de la locomotive.

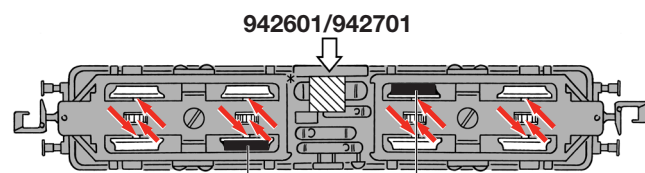

**Stromzuführung über Gleis:** Schlitz des Schalters quer zur Fahrtrichtung stellen

**Stromzuführung durch Oberleitung:** Schlitz des Schalters in Fahrtrichtung stellen

**To pick up current from the track:** The switch is already set in the right direction

**To pick up current from the catenary:** Turn the switch through ninety degrees

**Alimentation par les rails:** la fente de l'inverseur est placée dans le sens transversal

**Alimentation par les pantographes:** la fente de l'inverseur est placée dans le sens longitudinal

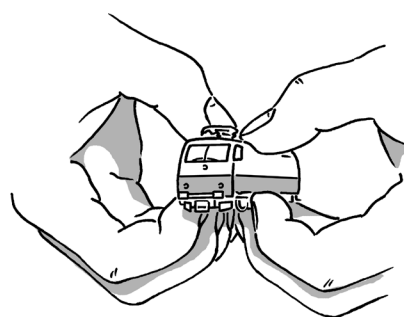
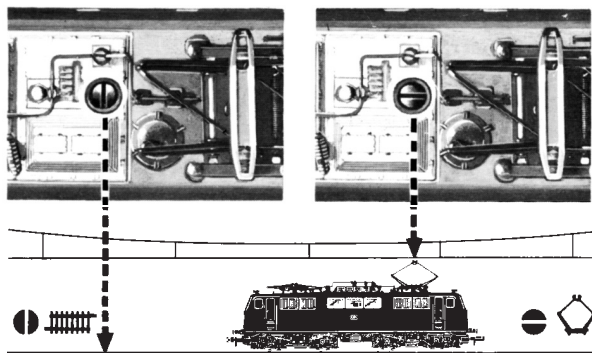

**Ein Öffnen der Lok** ist nur zum Motorwechsel, Schleifkohlenwechsel, Lampenwechsel und zum Ölen der Motorlager erforderlich. Gehäuse aufspreizen und abnehmen.

**Opening the loco** is only necessary to change the motor, to replace carbon brushes, to replace bulbs or to lubricate the bearings of the motor. Spread and take off the housing.

**Une ouverture de la locomotive** n'est nécessaire qu'au changement du moteur, pour le remplacement des balais, pour le remplacement des ampoules ou pour huiler le moteur. Déployer et soulever le chassis vers la haut.

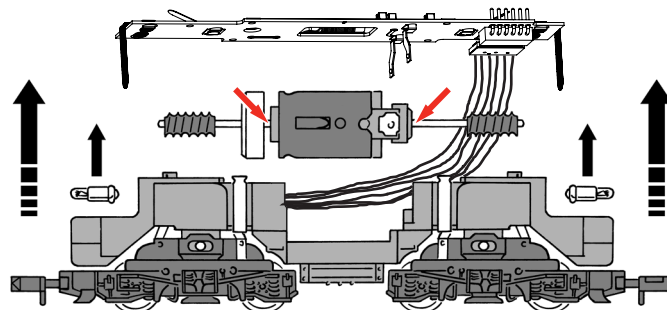

**00507346**  
 Ersatzmotor  
 Replacement motor  
 Moteur de rechange

**6518**  
 Ersatzschleifkohle  
 Spare brushes  
 Balais de rechange

Betriebsspannung 20 V ~  
 Normal voltage 20 V ~  
 Tension de service 20 V ~

**00006535**  
 Ersatzglühlampe  
 Spare bulb  
 Lampe de rechange

Wir empfehlen, die Schmierstellen der Lok je nach Betriebsdauer und -bedingungen zu überprüfen und ggfs. zu ölen. We recommend to inspect the lubrication of the loco's bearings depending on the operational duration and conditions and as a result, to oil them. Nous recommandons pour inspecter la lubrification de l'engin de vérifier les points de lubrification en fonction des conditions opérationnelles et par conséquent, les huiler.

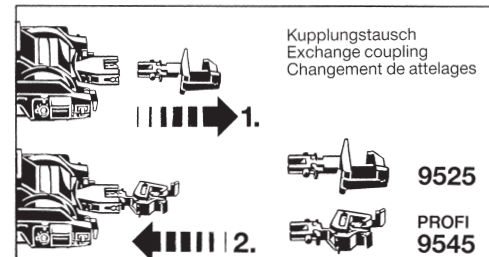

Gleis und Räder stets sauber halten!  
 Keep tracks and wheels clean at all times!  
 Les voies et roues doivent être tenues toujours propres!

**9525**  
**PROFI 9545**