

FLEISCHMANN

Die Modellbahn der Profis

N «piccolo»

9398

START-SET
DES JAHRES **A+B**
mit Gleisen und
MSF-Trafo

BETRIEBSANLEITUNG

Operating instruction · Instructions de service · Handleiding · Vejledning · Istruzioni per la manutenzione

1



2

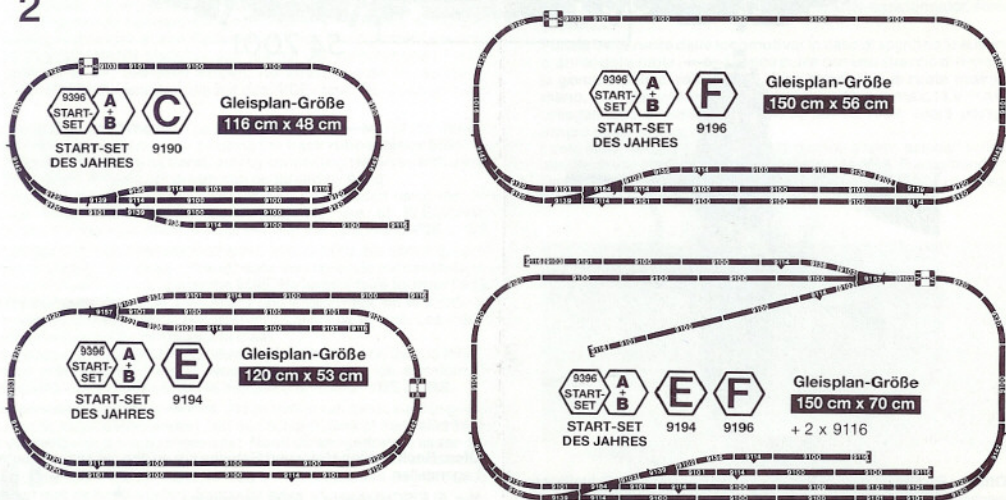

Ergänzungsmöglichkeiten durch RANGIER-SET 9190, COMPLETT-SET 9191, DREIWEG-WEICHEN-SET 9194 und BAHNSTEIG-SET 9196.

Durch Drücken der Trafoanschlußklemme wird Öffnung frei zum Einführen des abisolierten Drahtstückes. Beim Loslassen feste Klemmverbindung.

Gelbe Klemmen:



Bahnstromanschluß (Symbol ). Max. Stromabgabe 0,5 A.

Schwarze und weiße Klemme:

elektrische Weichen, Signale, Beleuchtungen (Symbol ). Max. Stromabgabe: 0,5 A.

Trafo anschließen.

Die Geschwindigkeitsänderung erfolgt stufenlos durch Drehen nach links oder rechts von der Mittelstellung, was gleichzeitig Fahrtrichtungsänderung bewirkt.

Wechselstromseitig   können entweder beliebig viele elektromagnetische Artikel, von denen jedoch nur immer 1 Stück gleichzeitig geschaltet werden kann, oder ca. 10 Stück 14 V-Lämpchen, 50 mA angeschlossen werden.

3

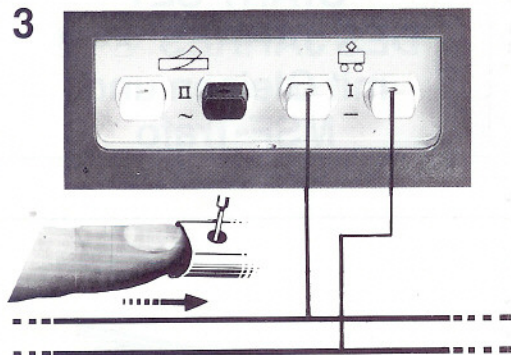

4



5

9426/9427

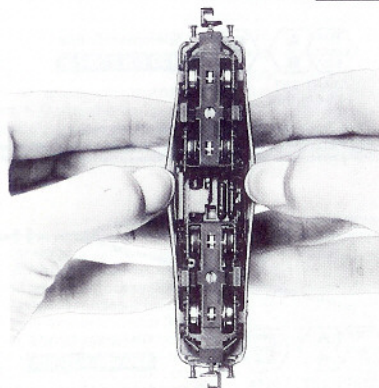
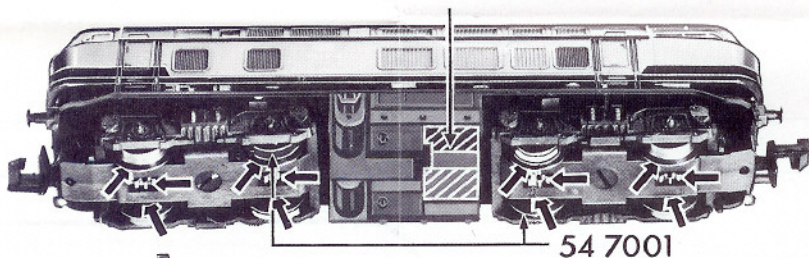

Öffnen: Ein Öffnen der Lok ist nur zum Lampenwechsel, Schleifkohlenwechsel und Ölen der Motor- und Getriebelager erforderlich.

Ersatzschleifkohle: 6518 Ersatzglühlampe: 6535
Ersatzhafterfen: 54 7001

Ölen: Geölt werden Motor und Getriebe nur an den gekennzeichneten Lagerstellen.

Nur FLEISCHMANN-ÖL 6599 verwenden.
Nur ein kleiner Tropfen pro Schmierstelle
() , sonst Überölung. Zur Dosierung die in der Verschlußkappe der Ölflasche angebrachte Nadel verwenden.



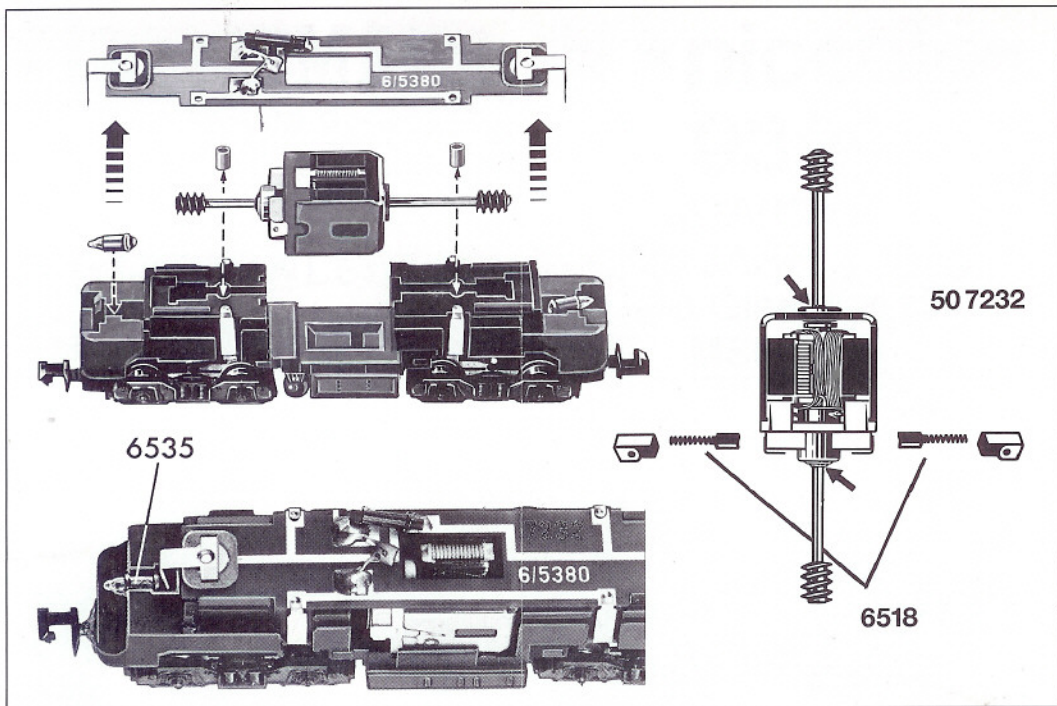

6 Kupplungstausch
 Exchange coupling
 Changement de attelages

Het verwisselen van de koppeling
 Udskiftning af koblinger
 Sostituzione gancio

STANDARD
9521



PROFI
9541



1. Mittels kleinem Schraubenzieher **Abdeckplatte** abziehen bzw. abschrauben.
2. Kupplung herausnehmen, dabei auf Blattfeder achten.

1. Using a small screwdriver, pull off the **cover plate**, or likewise unscrew.
2. Taking care of the small spring, remove the coupling.

1. Dévisser le **couvercle** au moyen d'un petit tournevis.
2. Retirer l'attelage en prenant attention au ressort.

1. Met behulp van een kleine schroevendraaier de **afdekkplaat** wegnemen c.q. losschroeven.
2. Koppeling verwijderen, let op het bladveertje.

1. **Dæklpladen** skrues af med en lille skruetrækker.
2. Koblingen trækkes ud, -pas på fjederen.

1. Svitare oppure togliere con un piccolo cacciavite la **piastra di copertura**.
2. Togliere il gancio, facendo attenzione alla molla piatta.



1. Neue Kupplung seitenrichtig einstecken. Auf richtige Lage der Blattfeder achten.
2. **Abdeckplatte** wieder einstecken und fest einrasten und auf seitenrichtige Lage der isolierten Räder achten, Rad-schleifer müssen Innenseite der Räder berühren, sonst **Kurzschluss!**

1. Insert the new coupling ensuring it is the right way up. Take care that the small spring is properly located.
2. Replace the **cover plate**, clipping it firmly into place or accordingly screw on. Do not mix up the wheel sets, making sure that the isolated wheels are positioned on the correct side, and the wheel pick up must contact the inner side of the wheel, otherwise there will be a **short circuit!**

1. Remplacer le nouvel attelage en veillant à la bonne disposition du ressort.
2. Engagez et poussez jusqu'à butée (éventuellement revissez) la **plaque de fermeture**. Ne pas retourner les essieux et s'assurer que le contact de roue porte bien sur le flanc intérieur de la roue sinon il y aura **court-circuit!**

1. Nieuwe koppeling op de juiste manier monteren. Let ook op de juiste montage van het blaadvortje.
2. **Ardekkplaat** weer monteren en vastdruken resp. vastschroeven. Wielstellen niet verwisselen, let op de juiste montage van de geïsoleerde wielen. De wielslepers moeten de binnenzijde van de wielen raken anders ontstaat er **kortsluiting**.



1. Den nye kobling stykkes i, -kontroller at fjederen sidder korrekt.
2. **Dæklplade** stikkes i igen indtil klik, eller skrues i. Vær opmærksom på, at hjulakserne ikke forbyttes og at den isolerede hjulsider bliver vendt korrekt. Hjulkontakten skal røre ved indersiden af hjulet, ellers **kortsluitning!**



1. Inserire in modo corretto il nuovo gancio. Fare attenzione al giusto alloggiamento della molla piatta.
2. Reinserire la **planchetta di protezione**, innestarla bene in posizione, e quindi avvitlarla. Non scambiare i gruppi di ruote tra loro ed assicurarsi che le ruote con la fascia isolante siano montate dal giusto lato. I contatti flessibili devono essere in contatto con la parte interna delle ruote, altrimenti si verifica un **cortocircuito**.

1 Snap oval of track together. — Assembler l'ovale de rails. — Railovalen uitleggen. — Skinnerekredsen sættes sammen. — Messa insieme dell'ovale di binari.



2 Presentation how to extent by SHUNTER-SET 9190, COMPLETE-SET 9191, THREE-WAY POINT-SET 9194 and PLATFORM-SET 9196. Possibilità supplementare avec SET DE TRIAGE 9190, SET COMPLET 9191, SET AVEC AIGUILLAGE TRIPLE 9194 et SET DE QUAI 9196. Uitbreidingsmogelijkheden door middel van RANGEER-SET 9190, COMPLETT-SET 9191, DRIEWEGWISSEL-SET 9194 en PERRON-SET 9196.



Udvælsesmuligheder med RANGERSÆT 9190, COMPLETSÆT 9191, TREVEJSSÆT 9194 og PERRONSÆT 9196. Possibilità di ampliamento mediante il SET DI MANOVRA 9190, SET-COMPLETO 9191, SET CON SCAMBIO TRIPLO 9194 e SET-MARCIAPIEDI 9196.

3 Pressing button on power-pack clips opens the holes into each of which a stripped lead wire is to be inserted. Remove finger from button and wire is clamped firmly. Yellow clips: D. C. for motive power (symbol ) maximum output 1/2 amp. Black and white clips: A. C. for electric switches, signals, lights (symbol ) maximum output 1/2 amp.

En appuyant sur la borne de raccordement du transfo, on dégage l'ouverture pour l'introduction de la partie dénudée du fil. En relâchant la borne le fil reste serré. Bornes jaunes: raccord du courant de traction (symbole ) Débit max. 0,5 A. Bornes noires et blanches: aiguillages électromagnétiques, signaux, éclairages () Débit max. 0,5 A.

Door het drukken op de aansluitklemmen van de trafo komt de opening vrij waarin de blanke draadeinden gestoken kunnen worden. Wanneer men daarna de aansluit-klemmen loslaat heeft men een vaste verbinding. Gele klemmen: Rijstroomaansluiting (Symbool ) Max. stroomsterkte 0,5 A. Zwarte en witte klemmen: elektrische wissels, signalen verlichtingen () Max. stroomsterkte 0,5 A.

Ved at trykke tilslutningskontaktene på trafoen i bund åbnes nogle små huller som de afisolerede ledninger stikkes ned i. Når klemmerne slippes igen låses ledningerne fast. Gule klemmer: Kørestrom (Symbol ) Max. strømudtag 0,5 A. Sort og hvid klemme: elektriske skiftespor, Signaler, Belysning () Max. strømudtag: 0,5 A.

I conduttori elettrici vanno infilati nei rispettivi morsetti a serrafilo e il relativo agganciamento è rapido ed elettricamente sicuro. Morsetti gialli: corrente di trazione (simbolo ) Max. corrente 0,5 A. Morsetti neri e bianchi: scambi, segnali, lampadine (simbolo ) Max. corrente 0,5 A.

4 Connect power pack. Smooth speed control by turning handle to right or left of central off-position, one way for forward, the other for reverse. A.C. output, indicated by , is for any number of electromagnetic accessories (to be operated strictly one at a time) or about ten 50-millamp 14-volt bulbs.

Raccorder le transfo. La variation de vitesse s'obtient progressivement par rotation du bouton vers la gauche ou la droite de la position médiane ce qui provoque également l'inversion du sens de marche. Aux bornes de courant alternatif () on peut raccorder soit une quantité illimitée d'articles électromagnétiques dont on n'en fera fonctionner qu'un seul à la fois, soit une dizaine d'ampoules de 14 V. - 50 mA.

Trafo aansluiten. De snelheid wordt trappenloos geregeld door de regelknop naar rechts of naar links te draaien, wat gelijktijdig de rijrichting bepaalt. Aan de wisselstroomzijde kunnen naar wens vele elektromagnetische artikelen, waarvan echter altijd maar 1 stuk tegelijk geschakeld kan worden of ca. 10 stuks 14-V lampjes van 50 mA aangesloten worden.

Trafoen tilsluttes. Kørehastigheden reguleres trinløst ved at dreje mod højre eller venstre fra midterstilling. På vekselstrømuttaget () kan der tilsluttes enten et antal elektromagnetiske artikler, dog kan kun en af disse betjenes ad gangen, eller ca. 10 stk 14 V pærer, 50 mA tilsluttes.

Collegamento del trasformatore. La regolazione di velocità è continua (non a gradini), ottenuta mediante una sola manopola girata a destra o a sinistra rispetto al punto "O" della scala, realizzando così anche l'inversione di marcia. Dai morsetti a corrente alternata () possono venire alimentati o un numero qualsiasi di articoli elettromagnetici (dei quali solo 1 pezzo per volta può essere messo in funzione), oppure circa 10 lampadine da 14 V, 50 mA.

5 To open: One only needs to open the locomotive to replace bulbs, to replace carbon brushes, to oil the motor and gear-box axles. Spare carbon brushes: 6518. Replacement bulbs: 6535. Spare traction tyres: 54 7001. Lubrication: The motor and gear-box need only be lightly oiled at the bearing points marked. Only use FLEISCHMANN-oil 6599. Only put a tiny drop in each place (→), otherwise it will be overoiled. An applicator needle is located in the cap of the oil bottle for your use.

Le démontage: Le démontage de la locomotive est uniquement nécessaire pour le remplacement des ampoules des balais ainsi que pour la graissage de moteur et des engrenages. Balais de recharge: 6518. Ampoules de recharge: 6535. Bandages de recharge: 54 7001.

Graissage: Le moteur et les engrenages doivent être huilés uniquement aux endroits indiqués. N'utilisez que l'huile recommandée FLEISCHMANN 6599. Une seule goutte par point à lubrifier (→) afin d'éviter tout excès. L'aiguille montée dans le bouchon du petit flacon convient parfaitement à cet usage.

Het openen van de loc: Het openen van de loc is alleen nodig bij het wisselen van de lampen en de koolborstels, het oliën van de motorenagers en de tandwielen. Reservekoolborstels: 6518. Reserve-gloeilampen: 6535. Reserve-anti-slipbanden: 54 7001. Olieën: De motor en de aandrijving hoeven alleen op de aangegeven plaatsen geolied te worden. Alleen FLEISCHMANN-olie 6599 gebruiken. Een klein druppeltje per smeerpunt (→) is heus voldoende anders wordt de zaak te vet. Voor en juiste dosering het spuitje gebruiken dat wordt bijgeleverd in het olieflasje.

Åbning: Det anbefales kun at åbne lok'et, for udskiftning af pærer og kul, eller smoring af lejer. Udskiftningskul: 6518. Udskiftningspære: 6535. Friktionsringe: 54 7001. Smøring: Smør kun de med pil anviste steder, (ok kun lidt). Brug FLEISCHMANN-olie 6599. Kun en enkelt dråbe per smørested (→). Brug nålen som sidder i olioflaskens låg.

Apertura: L'apertura della locomotiva si richiede solo per il cambio delle lampade per la sostituzione delle spazzole di carbone di contatto, per oliare i cuscinetti del motore e dell'ingranaggio. Carboncini di ricambio: 6518. Lampadina di ricambio: 6535. Anello di attrito per ricambi: 54 7001. Lubrificazione: Il motore e l'ingranaggio vengono lubrificati solo nei punti contrassegnati dei supporti. Utilizzare solo olio FLEISCHMANN 6599. Usare soltanto una piccola goccia per ogni punto di oliatura (→), altrimenti si rischia di oliare troppo. Per il dosaggio utilizzare l'ago di cui è provvisto il tappo di chiusura del flacone dell'olio.

Hinweis an die Eltern: Auch für kleine "Eisenbahner" ist dieses Start-Set ideal geeignet. Der beiliegende Transformator ist jedoch kein Spielzeug, er dient nur zur Stromversorgung. Bitte prüfen Sie das Gerät von Zeit zu Zeit auf mögliche Schäden am Gehäuse, am Stecker oder am Netzkabel. Den Trafo niemals öffnen.

A tip for parents: The Start Set is naturally suitable for the young "railway modellers". The transformer enclosed is however, not a toy. It serves only to provide the power source. Please check the unit from time to time for any damage to the box, plug or cable. Never open the transformer.

Avis aux Parents: Cette Boîte de Départ convient très bien aussi aux petits "Modélistes du Rail". Le transformateur inclus n'est cependant pas un jouet, mais il est indispensable pour fournir l'énergie électrique. Nous vous prions de vérifier de temps à autre le bon état apparent du boîtier, du câble et de la fiche de secteur. N'ouvrez jamais un transformateur.

Ouders opgelet: Ook voor de kleine modelspoorfans is deze startset uitermate geschikt. De bijgesloten transformator is echter geen speelgoed, maar een stroomverzorgingsapparaat. Controleert u deze transformator a.u.b. regelmatig op mogelijke gebreken aan het huisje van de transformator, de stekker of de netkabel. Nooit de trafo openen!

Consigli per i genitori: Questa confezione iniziale è quanto di più ideale per il piccolo "ferroviere". Il trasformatore incluso non è un giocattolo, ma un alimentatore di corrente elettrica. Si controlli pertanto periodicamente che non vi siano danni alla cassa, alla spina o al cavo. Proteggere il trasformatore dall'umidità. Non aprire mai il trasformatore.

Aviso a los padres: También para los pequeños "ferroviarios", este Startset es un juego de iniciación apropiado. Sin embargo, el transformador que lo acompaña no es un juguete, sirve para el suministro eléctrico. Examine por favor, este aparato de vez en cuando, para evitar cualquier posible defecto en la carcasa, en el enchufe o en el cable de conexión. Este transformador nunca debe ser manipulado o abierto.

Henvisning til forældre: Dette startset er også egnet til mindre børn. Transformatoren er dog ikke legetøj, men tjener kun som strømforsyning. Kontroller jævnligt transformatoren for evt skader eller brud på ledningen. Forsøg aldrig at åbne transformatoren.

Schienerreinigung: Bei ungleichmäßigem Lauf von Loks die Schienen mit **Schienerreinigungsgummi 6595** säubern. Abrieb und Staub auf geeignete Weise entfernen (z. B. Tischstaubsauger). Schienen mit leicht öligem Lappen nachreiben. Dazu **FLEISCHMANN-Öl 6599** verwenden.

Track Cleaning: For smooth running of locos, the tracks must be kept clean using a **track rubber block 6595**. Dirt and dust can be removed in any suitable way (i. e. table vacuum cleaner). Afterwards rub a lightly oiled rag over the tracks. Use the **FLEISCHMANN oil 6599**.

Nettoyage des voies: En cas de fonctionnement des locomotives par "à coups", nettoyez la voie au moyen de la **gomme 6595** prévue à cet effet. Éliminez au maximum les poussières et autres corps étrangers (utilisez p. ex. un petit aspirateur ménager). Huilez très parcimonieusement la voie au moyen d'un chiffon légèrement imbibé d'huile spéciale **FLEISCHMANN 6599**.

Rail-reiniging: Bij een ongelijkmatige loop van de locs moeten de rails met het **railreinigungsrubber 6595** worden schoongemaakt. Vuil en stof daarvan op de bekende wijze wegwerken (bijv. met een stofzuigertje). De rails daarna lichtjes met een geolied lapje nabewerken. Daarvoor **FLEISCHMANN-olie 6599** gebruiken.

Skinnersensning: Hvis maskiner går ujævnt på skinnerne, renses disse af med **rensegummi 6595**. Støv og korn fjernes f. eks. med en minustøvsuger. Skinnerne gnides over med en blød olieret klud. Anvend **FLEISCHMANN-olie 6599**.

Pulizia delle rotaie: Nel caso di un'andatura irregolare delle locomotive, pulire i binari con la **gomma pulisci rotaia 6595**. Eliminare segni di attrito e polvere in modo appropriato (es: con un aspirapolvere da tavolo). Strofinare le rotaie con uno straccio leggermente unto. Allo scopo utilizzare olio **FLEISCHMANN 6599**.

Reinigen der Lokräder: Bei Verschmutzung sind die Laufflächen der Räder (→) mit **sauberem Lappen** oder **Schienerreinigungsgummi 6595** zu reinigen. **Niemals die angetriebenen Räder von Hand gedrehen**, sondern durch Anlegen einer Fahrspannung von **max. 14 V⁻** mittels Anschlußdrähten antreiben. Nichtangetriebene Räder können von Hand gedreht werden. Diese **FLEISCHMANN-Modelllok** darf nur mit der vorgesehenen Fahrspannung (**max. 14 V⁻**) betrieben werden. Wir empfehlen die Verwendung von **FLEISCHMANN-Regeltrafos**, die mit dem **VDE-** bzw. **GS-**Zeichen versehen sind.

Cleaning the Loco Wheels: The running surfaces (→) of the wheels can be cleaned with a clean rag or by using the **track rubber block 6595**. **Never turn the driven wheels by hand**, only by connecting two wires with a **max. of 14 V⁻** to them. Wheels not driven can be turned by hand.

FLEISCHMANN model railways should only be operated using the correct voltage (**max. 14 V⁻**). We recommend the use of **FLEISCHMANN controller/transformers** which are marked with the indications **VDE** or **GS**.

Nettoyage des roues de locomotives: Des roues propres sont le garant d'un fonctionnement impeccable, éliminez donc les impuretés sur celles-ci (→) avec un chiffon propre ou la **gomme 6595**. **Ne jamais faire tourner l'ensemble moteur avec les roues**, y appliquez une tension **max. de 14 V⁻** afin de les faire tourner et d'atteindre la circonférence entière de la roue. Les roues non motrices peuvent être tournées à la main.

Les réseaux **FLEISCHMANN** ne peuvent être alimentés qu'avec la tension de service prévue (**max. 14 V⁻**). Nous recommandons les transformateurs **FLEISCHMANN** lesquels portent la marque d'agrégation **VDE** ou **GS**.

Schoonmaken van de loc-wielen: Als de wielen van de loc vuil zijn geworden moeten de loopvlakken (→) met een schone doek of met **railreinigungs-rubber 6595** worden schoongemaakt. **Nooit de aangedreven assen met de hand doordraaien**, maar eventjes aan de trafo aansluiten om enkele omwentelingen te laten maken **max. 14 Volt⁻**. De loopassen kunnen natuurlijk gewoon met de hand worden doorgedraaid.

FLEISCHMANN-modelbanen mogen alleen worden gevoed met de voorgescreven gelijkstroomspanning (**max. 14 Volt⁻**). Wij bevelen gebruik van **FLEISCHMANN-transformatoren** aan, want deze zijn voorzien van **VDE-** resp. **GS-**keuringen.

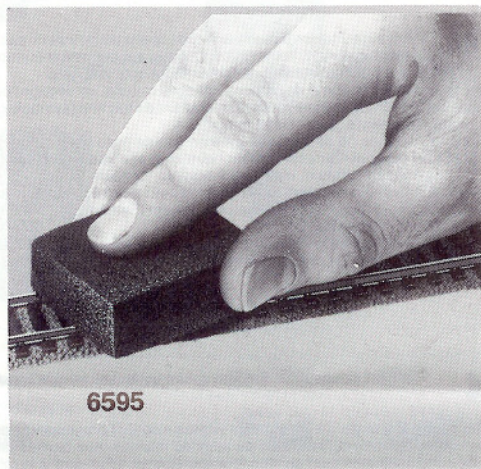

Rengoring af lokhjul: Snavsede hjul renses med en klud eller **gummi 6595**. **Drej aldrig de trækkende hjul med håndkraft**. Men tilslut en kørestrøm med spænding (**max. 14 V⁻**). Dette **FLEISCHMANN-lokomotiv** må kun tilsluttes korrekt spænding (**max. 14 V⁻**). Vi anbefaler en **FLEISCHMANN-transformator**, som er godkendt.

Pulizia delle ruote delle locomotive: In caso di sporcizia le superfici di attrito delle ruote (→) vanno pulite con uno straccio di lino o con la **gomma pulisci rotaia 6595**. **Non girare mai le ruote motrici a mano**, ma collegarle a una corrente d'esercizio di **max. 14 V⁻** cavi di collegamento e metterle in movimento. Le ruote libere possono essere girate manualmente.

I treni in miniatura **FLEISCHMANN** devono essere azionati soltanto alla tensione d'esercizio prevista (**max. 14 V⁻**). Raccomandiamo l'impiego di trasformatore di regolazione **FLEISCHMANN**, i quali sono forniti di marchi di qualità **VDE** o **GS**.

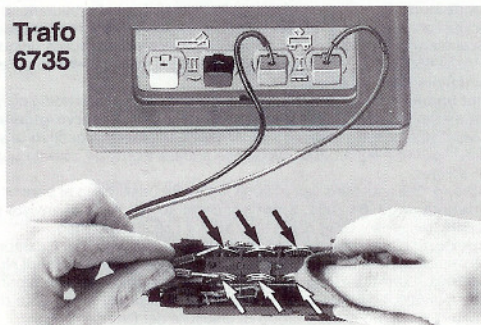

Hinweis zur elektromagnetischen Verträglichkeit: Durch einen guten Rad-Schiene-Kontakt vermeiden Sie mögliche elektromagnetische Störungen! • Advice about electromagnetic interference: By having good contact between wheel and rail, any possible electromagnetic interferences can be avoided! • Conseil pour une parfaite compatibilité électromagnétique: Par un bon contact électrique ,roues/rails', vous éviterez d'éventuelles perturbations électro-magnétiques! • Tip voor elektromagnetische zekerheid: Door te zorgen voor een goed wiel-rail-kontakt vermijdt u mogelijke elektromagnetische storingen! • Anvising på en god elektromagnetisk funktion: Gennem en god hjul-skinne-kontakt undgår eventuelle elektromagnetiske forstyrrelser! • Consiglio sulla compatibilità elettromagnetica: Per un buon contatto ruotarotaia evitare possibili interferenze elettromagnetiche! • Recomendacion para un mejor funcionamiento electromagnetico: Con un buen contacto entre las vias y las ruedas evitara usted irregularidades electromagneticas!

Nicht für Kinder unter 3 Jahren geeignet, wegen funktions- und modellbedingten scharfen Kanten und Spitzen und Verschluckungsgefahr. Gebrauchsanweisung aufbewahren! • Not suitable for children under 3 years of age, because of the sharp edges and points essential for operational and modelling conditions, as well as the danger of swallowing. Retain Operating instruction! • Ne convient pas aux enfants de moins de trois ans, au vu des modes d'utilisation, des formes à arêtes vives des modèles et du danger d'absorption. Gardez l'instruction de service! • Niet geschikt voor kinderen onder 3 jaar wegens scherpe hoeken en kanten eigen aan het model en zijn functie en wegens verslikkingsgevaar. Gebruiksaanwijzing bewaren! • Ikke egnet til børn under 3 år, p. g. a. funktions- og modelbetingede skarpe kanter og spidser, — kan sluges. Gem vejledning! • Non adatto a bambini di età inferiore ai tre anni per le particolari strutture del modello ed il suo funzionamento ed per il pericolo di soffocamento. Ritenerne l'istruzioni per l'uso! • No conveniente para niños menores de 3 años por razón de los puntos y cantos agudos, esenciales para el funcionamiento y condiciones de modelaje, así como también por el peligro de que sea ingerido. ¡Conserve instrucciones de servicio!

 GEBR. FLEISCHMANN GMBH & CO.
D-90259 Nürnberg

89.9 E Made in Germany · Fabriqué en Allemagne

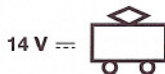

21/9398-0101