

FLEISCHMANN

9446



Betriebsanleitung für Innenbeleuchtung "Pendolino"
(Art. 7415/6 7415/N «piccolo»)

Operating instruction for interior lighting unit "Pendolino"
(cat. nr. 7415/67415/N «piccolo»)

Instruction de service pour éclairage intérieur "Pendolino"
(art. 7415/6 7415/N «piccolo»)

Achtung: Vor dem Einbau der Innenbeleuchtung die Betriebsanleitung genau durchlesen!

Attention: Please read the instructions carefully before installing the interior lighting!

Attention: Avant le montage de l'éclairage intérieur lire soigneusement le mode d'emploi!

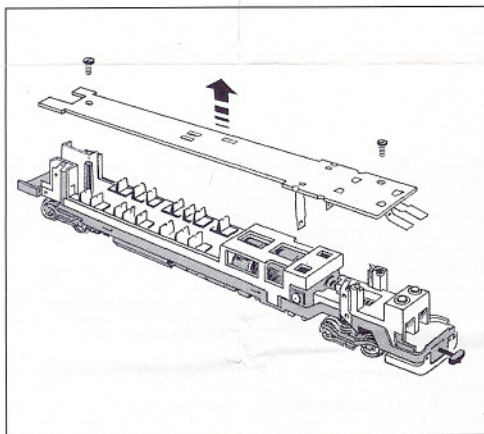

Wagenkasten laut Betriebsanleitung 7415 abnehmen und die Platine nach Lösen zweier Schrauben abheben.

Take off the coach body and lift off the circuit board by undoing the two screws.

Enlever la carrosserie et ensuite la platine en ôtant les deux vis de fixation.

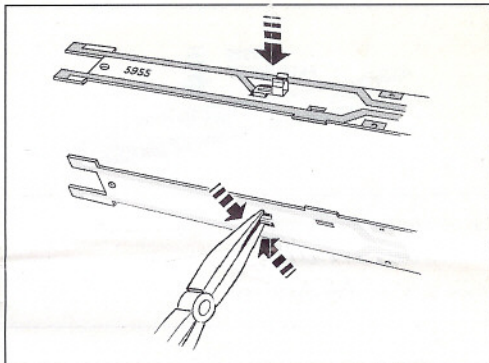

Einen Lampenhalter auf die Platine aufstecken und die beiden Enden mit einer Zange zusammendrücken.

Attach one bulb holder to the circuit board and press the two ends together with pliers.

Monter un socquet sur le platine et replier les deux extrémités avec une petite pince.

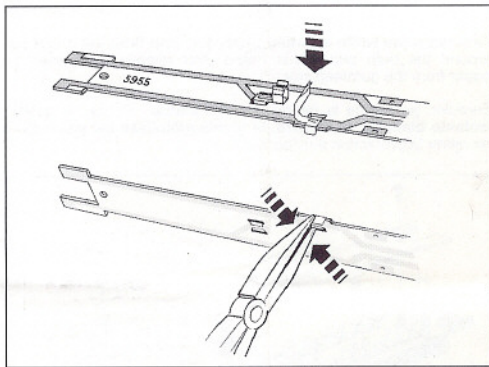

Den zweiten Lampenhalter aufstecken und die beiden Enden mit einer Zange zusammendrücken.

Attach the second bulb holder and press the two ends together with pliers.

Monter le deuxième socquet de la même manière.

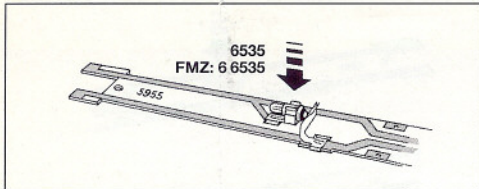

Lampe in die Halterung einlegen.

Insert the bulb into the holder.

Placer les lampes dans les sockets.

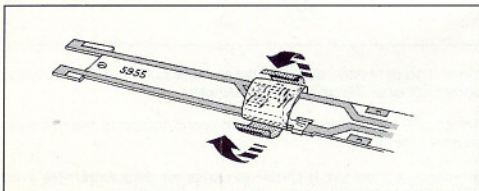

Zuerst die weiße Isolierfolie, dann die Metallfolie um Lampe und Platine wickeln (vorher Schutzpapier von der Klebseite entfernen).

First wrap the white isolating paper foil, and then the metal foil around the bulb and circuit board (first remove the protective paper from the gummed side).

Enrouler, autour de la lampe et de la platine, d'abord la feuille isolante blanche, et ensuite, la feuille métallisée (ne pas oublier de retirer la protection sur l'adhésif).

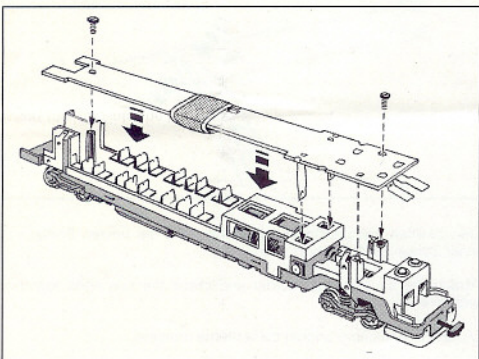

Platine auf die Inneneinrichtung legen, festschrauben und Wagenkasten aufsetzen.

Lay the circuit board onto the interior fittings, screw in position and put the coach body back.

Déposer la platine sur l'aménagement intérieur, poser les vis, et remonter la carrosserie.

Nach dem Einbau der Lampe in die eine Triebwagenhälfte kann die zweite Lampe wie beschrieben in die andere Triebwagenhälfte eingebaut werden.

After installing the bulb in one of the railcar halves, the second bulb can be mounted in the other railcar in exactly the same way as described.

Après le montage de l'éclairage dans une moitié de l'autorail, on peut équiper la deuxième moitié de l'autorail de façon identique.

Nicht für Kinder unter drei Jahren geeignet, wegen funktions- und modellbedingten scharfen Kanten und Spitzen und Verschluckungsgefahr. Gebrauchsanweisung aufbewahren! • Not suitable for children under 3 years of age, because of the sharp edges and points essential for operational and modelling conditions, as well as the danger of swallowing. Retain Operating instruction! • Ne convient pas aux enfants de moins de trois ans, au vu des modes d'utilisation, et des formes à arêtes vives des modèles et du danger d'absorption. Gardez l'instruction de service! • Niet geschikt voor kinderen onder 3 jaar wegens scherpe hoeken en kanten eigen aan het model en zijn functie en wegens verslikingsgevaar. Gebruiksaanwijzing bewaren! • Ikke egnet til børn under 3 år, p.g.a. funktions- og modelbetingede skarpe kanter og spidser, - kan sluges. Gem vejledning! • Non adatto a bambini di età inferiore ai tre anni per le particolari strutture del modello ed il suo funzionamento et per il pericolo di soffocamento. Ritenerne l'istruzioni per l'uso! • No conveniente para niños menores de 3 años por razón de los puntos y cantos agudos, esenciales para el funcionamiento y condiciones de modelaje, así como también por el peligro de que se ingerido. ¡Conserve instrucciones de servicio!

CE GEBR. FLEISCHMANN,
D-90259 Nürnberg

14 V



45.9 E Made in Germany · Fabriqué en Allemagne 21/9446-0300