

Please note

For wagons under 145 mm length, the light disperser must be shortened. With a pair of scissors or a pair of nippers cut the disperser in the notches to obtain the right length (Fig. 1), the mounting of the light disperser is then described as follows.

Indication

Si l'on veut incorporer le conducteur d'éclairage dans un wagon d'une longueur inférieure à 145 mm, il faut raccourcir celui-ci de la longueur voulue. A l'aide d'un ciseau ou d'une pince coupante couper le conducteur d'éclairage dans les encoches prévues à cet effet (Fig. 1). Le montage s'effectue ensuite comme le description suivent.

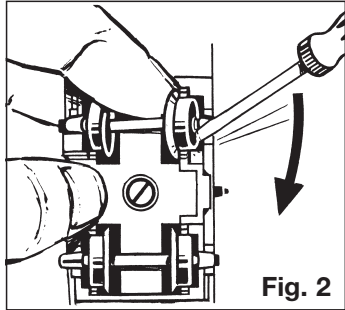

Fig. 2

Fig. 2: Einen Radsatz durch leichtes seitliches Aufbiegen des Drehgestells entfernen.

Fig. 2: Remove one pair of wheels by slightly bending truck frame to release.

Fig. 2: Enlever un essieu en écartant légèrement le cadre du bogie.

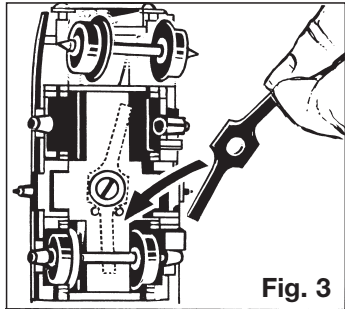

Fig. 3

Fig. 3: Zum Einsetzen der Stromabnehmerfeder Schraube **nicht** lösen; nur über den Schraubenkopf legen. Je nach Achsstand ist die Stromabnehmerfeder ggf. zu kürzen (s. Fig. 4).

Fig. 3: When installing current collector spring, do **NOT** remove screw; snap on over screw head. Depending on distance between the axles, the current collector spring must be cut short (Fig. 4).

Fig. 3: Pour placer le frotteur, **ne pas** défaire la vis ; tout simplement poser le frotteur sur la tête de la vis. Dépendant comme la distance entre les axes, le frotteur doit être coupée (voir Fig. 4).

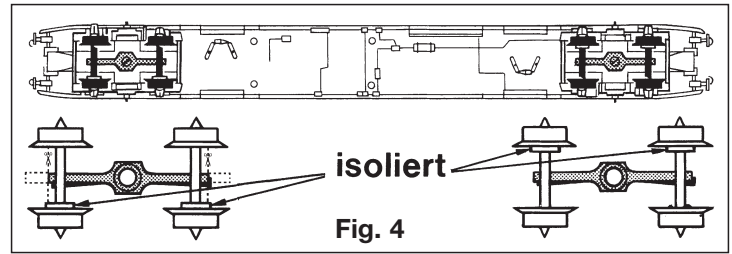

Fig. 4

Fig. 4: Radsätze müssen mit ihren grauen Isolierbüchsen entsprechend der Abbildung eingesetzt werden (Kurzschlussgefahr).

Fig. 4: Be sure grey insulating bushings of wheels are located as shown, to prevent short circuits.

Fig. 4: Les essieux doivent être orientés avec leurs isolants gris tels qu'ils sont indiqués au schéma (danger de court-circuit).

Fig. 5: Dach in Pfeilrichtung abziehen.

Fig. 5: Remove roof as shown by arrows.

Fig. 5: Dégager le toit en tirant dans le sens des flèches.

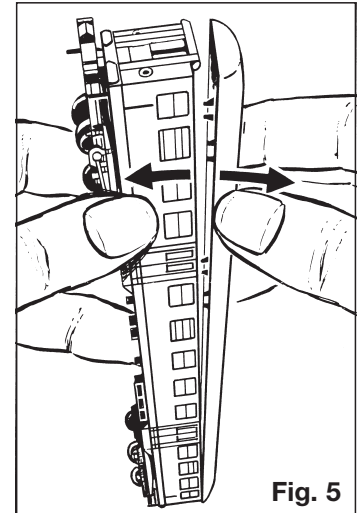

Fig. 5

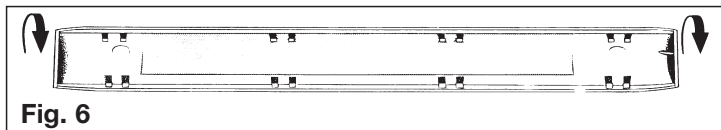

Fig. 6

Fig. 6: Zuerst Metallfolie, darüber Schutzfolie – lange Streifen – in das Dach einkleben.

Fig. 6: Firstly the metal foil, over this the protective foil – in long strips – stick to the roof.

Fig. 6: Collez tout d'abord la feuille métallique, ensuite la feuille protectrice au-dessus – en longues bandes –, dans le toit.

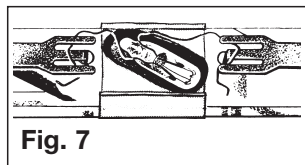

Fig. 7

Fig. 7: Drahtenden der Glühlampe wie gezeigt in die Kontaktbügel klemmen. Drahtenden dürfen sich **nicht** berühren. Zuerst kurze weiße Schutzfolie, dann kurze Metallfolie unterhalb der Glühlampe auf der glatten Seite des Lichtleiters anbringen.

Fig. 7: Fit the wires from the bulb into the contacts as shown. Wires should **not** touch. First place short protective foil, then short metal foil under the bulb on the flat side of the light dispenser.

Fig. 7: Fixer les extrémités du fil de l'ampoule, dans l'étrier de contact, comme cela est montré. Mettre une feuille protectrice blanche et une feuille métallique, sous l'ampoule, à la partie lisse du conducteur d'éclairage.

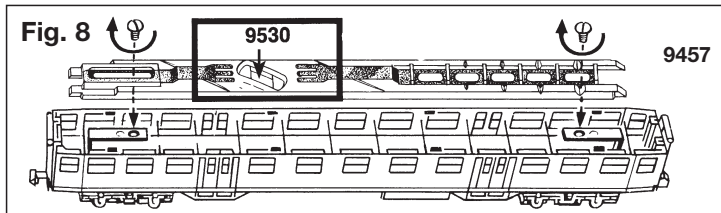

Fig. 8

Fig. 8: Lichtleiter auf die Bügel im Wagenkasten schrauben. Die Kontaktstreifen müssen zum Dach zeigen.

Fig. 8: Screw the light dispenser with contact clips in the waggon body. Contact strips should face the roof.

Fig. 8: Visser le conducteur d'éclairage sur l'étrier, dans la caisse du véhicule. Les bandes de contact, doivent être dirigées vers le toit.

FLEISCHMANN

BETRIEBSANLEITUNG

Operating Instructions • Instructions de service

D A C H ACHTUNG! Nicht für Kinder unter 3 Jahren geeignet wegen funktions- und modellbedingter scharfer Kanten und Spitzen, Verschluckungsgefahr. **GB WARNING!** Not suitable for children under 3 years of age due to the functional sharp edges and points required in this model. Danger of swallowing **F AVERTISSEMENT !** Ne convient pas pour des enfants de moins de 3 ans, en raison des fonctions d'utilisation et des formes à arêtes tranchantes du modèle. Danger d'absorption. **NL WAARSCHUWING!** Niet geschikt voor kinderen onder de 3 jaar vanwege functionele en/of modelgewenste scherpe randen en punten. Verslikkingsgevaar. **I AVVERTENZA!** Non adatto ai bambini di età minore di 3 anni a causa degli spigoli e delle parti sporgenti. Pericolo di soffocamento. **E !ADVERTENCIA!** No apropiado para niños de menos de 3 años, debido a que este modelo requiere cantos y puntos funcionales agudos. Peligro de que sea ingerido. **DK ADVARSEL!** Er ikke egnet til børn under 3 år, p. g. a. funktions- og modelbetingede skarpe kanter og spidser, - kan sluges. **P AVISO!** Não conveniente para crianças sob 3 anos devido às bordas agudas funcionais e pontos exigiram neste modelo assim como perigo de engolir. **GR ΠΡΟΣΟΧΗ.** Τα περιβόλια, αυτά δεν επιτρέπονται σε παιδιά κάτω των 3 χρόνων διότι είναι κοφτερά και εγχερά και κινδύνους να τα καταπιούν. **SF VAROITUS!** Ei sovellu tukehtumisvaaran vuoksi alle 3-vuotiaille lapsille. Sisältää toimivuuden ja muotoilun kannalta oleellisia teräviä reunoja ja piikkejä. **S WARNING!** Inte ägnat för barn under 3 år därför att där finns spetsor och vassa kanter och fara för sväljning. **CZ VAROVÁNÍ!** Nevhodné pro děti do 3 let: funkční díly mají ostré hrany a špičky, nebezpečí spolknutí malých součástek a dílů. Uchovávejte a dodržujte toto upozornění. **PL OSTRZEŻENIE** Zabawka ze względu na cechy działania, budowę modelu z ostrymi krawędziami oraz możliwoscia polknięcia mniejszych części nie jest przystosowana dla dzieci poniżej 3 lat. **SLO OPOZORILO** Ni primerno za otroke do 3. leta starosti zaradi funkcionalno ostrih robov in konic, kot tudi nevarnosti požitja.



GEBR. FLEISCHMANN GMBH & CO. KG
D-91560 Heilsbronn, Germany
www.fleischmann.de



14 V ---



9457 Innenbeleuchtung für Reisezugwagen

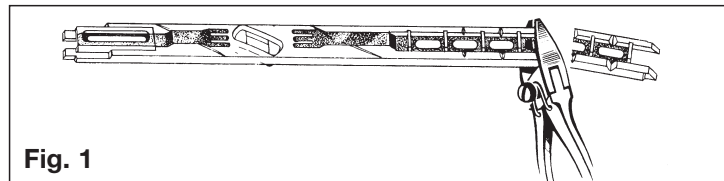

Fig. 1

Hinweis

Wird der Lichtleiter 9457 in Wagen unter 145 mm Länge (z. B. 8127 – 8129) eingebaut, muss er an den vorgesehenen Stellen gekürzt werden. Mit einem Seitenschneider oder einer Schere schneidet man den Lichtleiter auf die benötigte Länge (Fig. 1). Der Einbau erfolgt auf die im Folgenden beschriebene Weise.