

10 4170

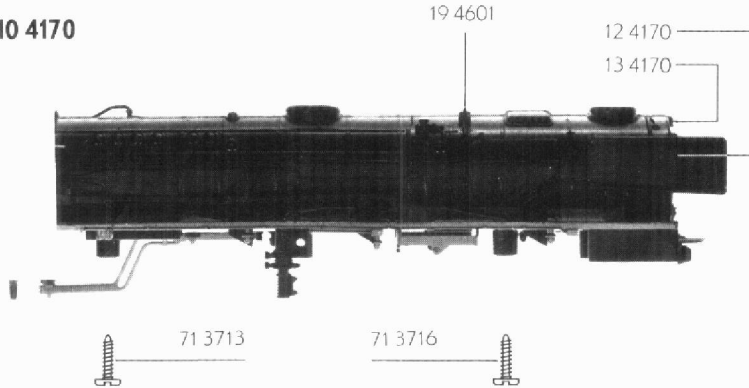

FLEISCHMANN 1170

- 10 4170 Lokgehäuse ohne Beschreibung, ohne Führerhaus
- 11 4170 Führerhaus kpl.
- 12 4170 Windleitbleche links und rechts - Satz
- 13 4170 Flutlichtleiter
- 16 1170 Beschwerung
- 19 4601 Pfeife

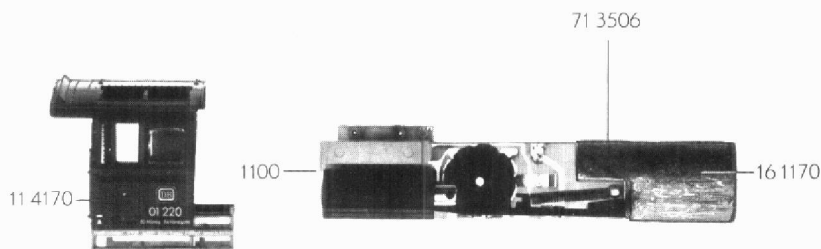

- 30 1170 Lokfahrgestell kpl.
- 32 1170 Steuerung kpl. einschl. Verbundstange - Satz
- 33 4170 Zylinderkasten-Satz
- 34 1170 Kuppellasche
- 35 4170 Plattform m. Treppe
- 36 4170 Pufferbalken
- 37 1170 Vorlaufgestell kpl.
- 38 4170 Deichsel
- 39 1170 Schleppestuhl kpl.

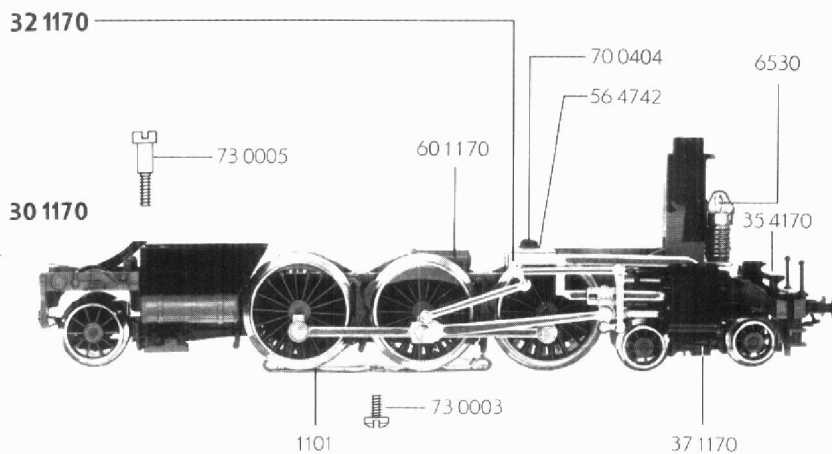

- 51 4053 Lokrad
- 51 4101 Lokrad
- 51 4123 Lokrad
- 51 4124 Lokrad
- 52 4001 Achse
- 56 4740 U-Scheibe
- 56 4742 U-Scheibe
- 56 4744 U-Scheibe

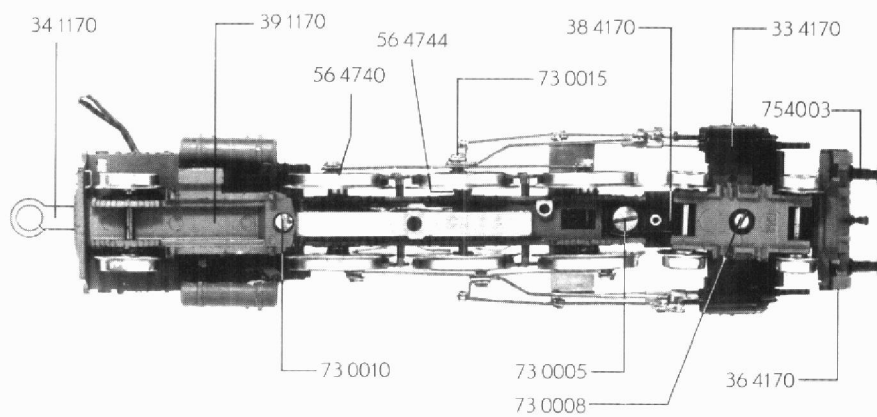

- 60 1170 Stromabnehmereinsatz
- 70 0404 Schraube
- 71 3713 Schraube
- 71 3716 Schraube
- 73 0005 Schraube
- 73 0008 Schraube
- 73 0010 Schraube
- 73 0015 Schraube
- 73 0003 Schraube
- 71 3506 Schraube
- 75 4003 Puffer

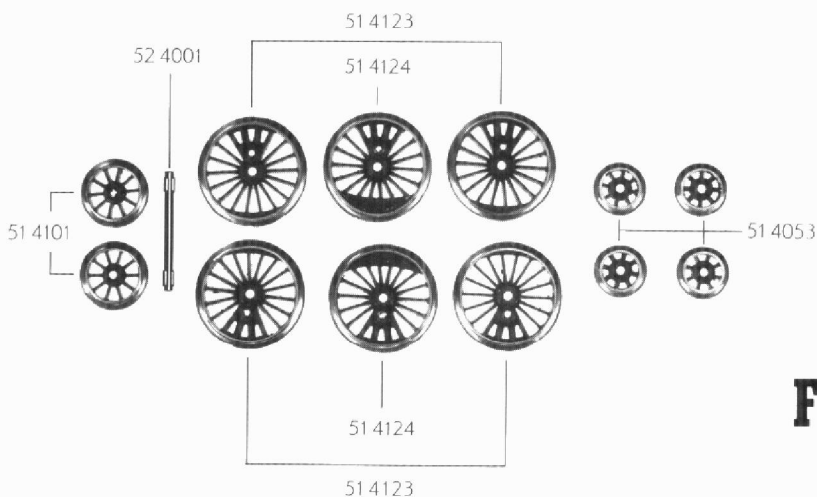

- 1100 Relais
- 1101 Schleifer
- 6530 Glühlampe

FLEISCHMANN 1170

1170 FLEISCHMANN

20 4170

- 20 4170 Tendergehäuse kpl.
- 23 4170 Flutlichtleiter



- 40 1170 Tenderfahrgestell mit Motor u. Beschwerung
- 41 4170 Tenderbodenrahmen

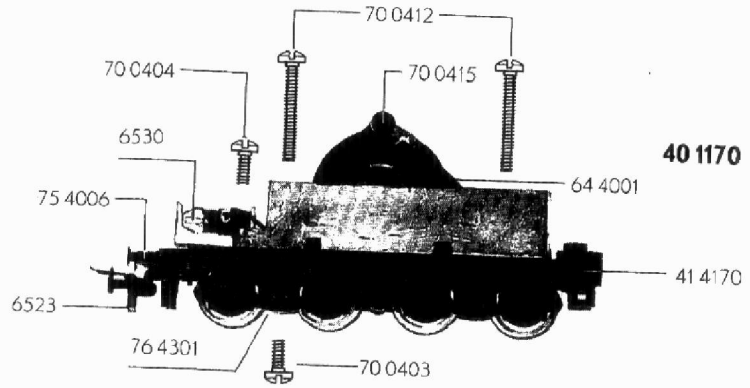

- 50 1175 Motor
- 51 4030 Lokrad
- 51 4037 Lokrad
- 52 4001 Achse
- 54 4001 Haftring

| | | Außen- ϕ | Zähnezahl | Zähnezahl |
|---------|----------------|---------------|-----------|-----------|
| 56 4102 | Zahnrad | 15 | 28 | 13 |
| 56 4107 | Zahnrad | 17 | 32 | 13 |
| 56 4108 | Zahnrad | 17 | 32 | |
| 56 4601 | Ritzel | 7 | 12 | |
| 56 4701 | Sicherungsring | | | |
| 56 4702 | Sicherungsring | | | |

- 64 4001 Ventilzelle
- 64 4101 Drossel
- 64 4201 Kondensator

- 70 0403 Schraube
- 70 0412 Schraube
- 70 0415 Schraube
- 73 0503 Splint (ohne Bild)
- 75 4006 Puffer
- 76 4301 Blattfeder

- 6523 Kupplung

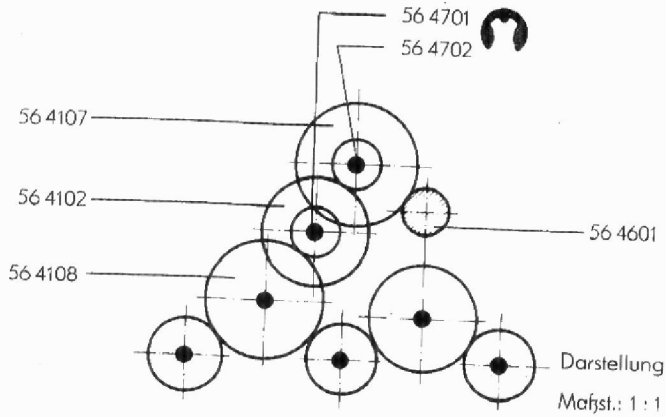
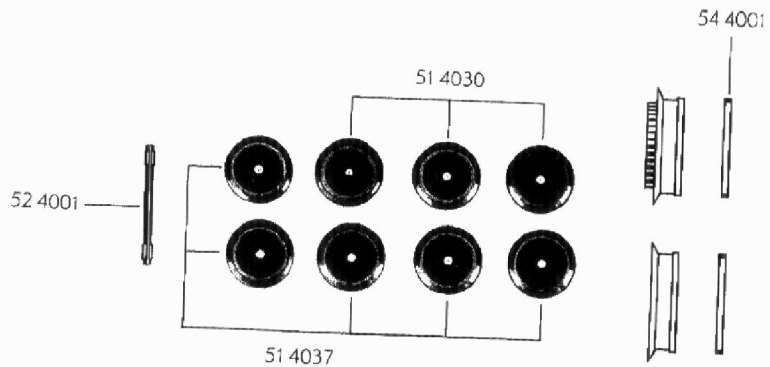

64 4101

50 1175



64 4201

70 0412