

FLEISCHMANN 2265

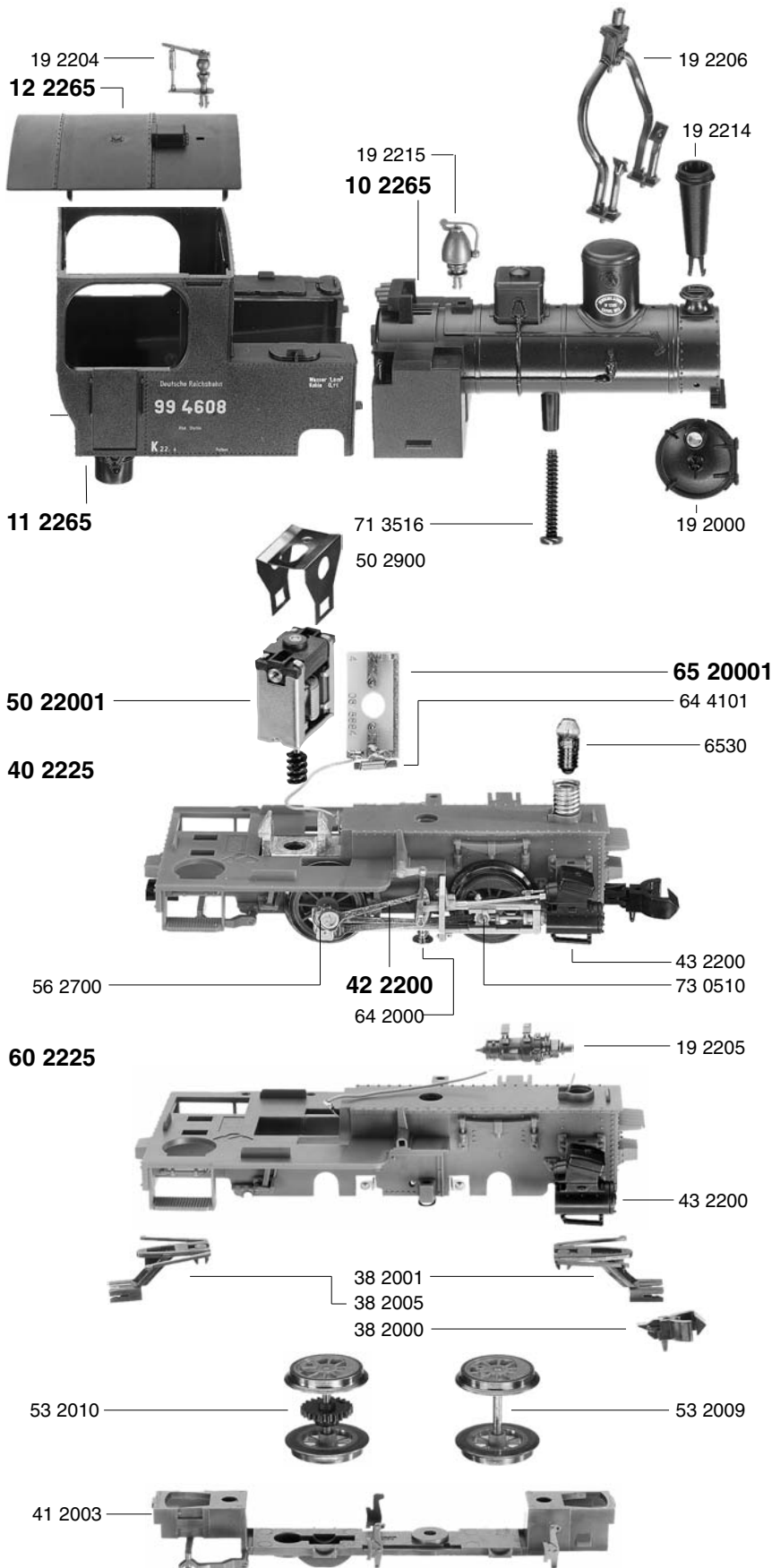

- 10 2265 Lokkessel ohne Schornstein u. Rauchkammertür
- 11 2265 Führerhaus ohne Fenster u. Dach
- 12 2265 Führerhausdach
- 14 2200 Fensterblenden (Satz)
- 19 2000 Rauchkammertür m. Lichtleiter
- 19 2204 Dampfpeife
- 19 2205 Generator
- 19 2206 Einströmrohr
- 19 2214 Schornstein
- 19 2215 Lätewerk

- 38 2000 Kupplung
- 38 2001 Kupplungsdeichsel vorne
- 38 2002 Bosna-Kupplung (o. Abb.)
- 38 2005 Deichsel hinten

- 40 2225 Fahrgestell kpl. o. Motor
- 41 2003 Deckplatte unten
- 42 2200 Steuerung kpl. m. Träger
- 43 2200 Zylinder (Satz)

- 50 22001 Motor
- 50 2900 Motorhaltebügel
- 53 2009 Radsatz o. Zahnrad
- 53 2010 Radsatz m. Zahnrad
- 56 2700 Scheibe für 422200

- 60 2225 Umlaufblech m. Kontaktfedern u. Litze
- 61 2000 Kontaktfeder links (o. Abb.)
- 64 2000 Kontaktpilzgarnitur
- 64 4101 Entstör-Drossel
- 65 20001 Schaltplatte kpl. m. 644101

- 70 0405 Schraube f. Gewindehülse
- 71 3516 Schraube f. 102265
- 73 0510 Bolzen f. Kuppelstange

- 6530 Glühlampe

2265 FLEISCHMANN

19 2202 Laterne

20 2265

20 2265 Tender kpl.
25 2265 Tendergehäuse
26 2265 Beschwerung

38 2000 Kupplung
38 2003 Kupplungsadapter
38 2006 Lok-Tender-Deichsel

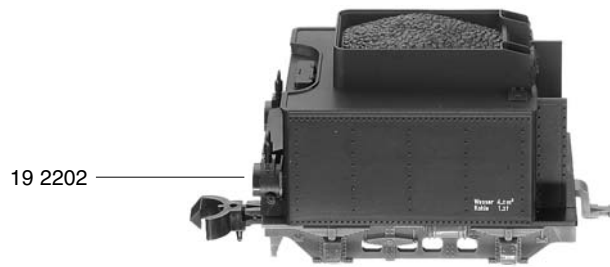

41 2265 Tenderboden

25 2265

50 22001 Motor kpl.
53 2900 Achshalter
53 4019 Speichenradsatz
56 7606 Schnecke



64 2000 Kontaktpilzgarnitur

71 3513 Schraube f. 252265
73 0503 Splint f. 382003
76 4012 Richtfeder f. 382003
76 4318 Druckfeder aus 642000



53 2900



26 2265



41 2265

53 2900

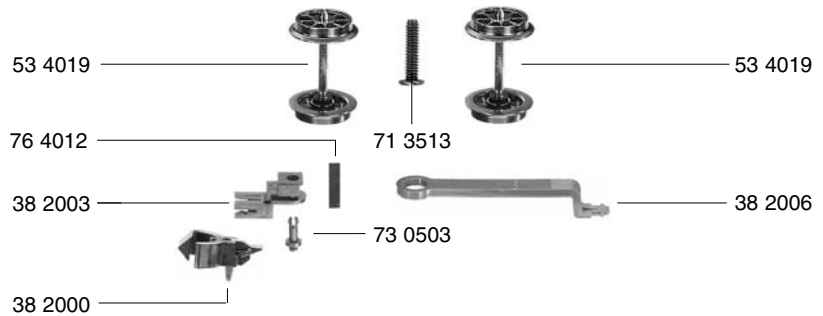

53 4019

53 4019

76 4012

71 3513

38 2003

73 0503

38 2006

38 2000

50 22001



56 7606

76 4318



64 2000

Motor ist wartungsfrei!