

## 10 4223

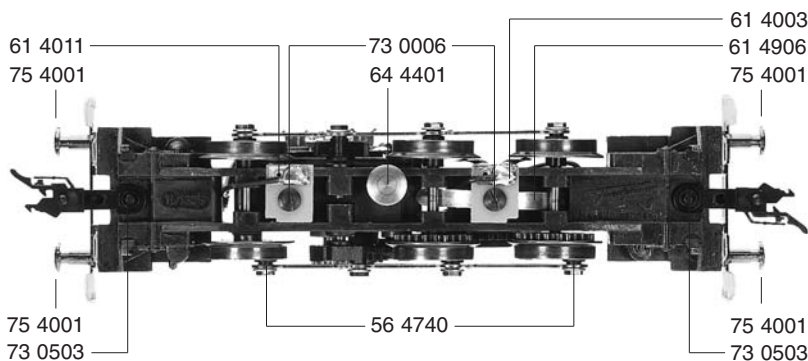

- 10 4223 Lokgehäuse kpl.
- 13 4225 Flutlichtleiter (Satz)
- 14 4224 Flutlichtleiter-Abdeckung
- 16 4225 Beschwerung klein
- 16 4226 Beschwerung groß
- 19 4620 Horn
- 19 4701 Antenne
  
- 40 4223 Fahrgestell m. Motor kpl.
- 42 4223 Kuppelstange
- 44 4223 Bühnengeländer
- 45 4224 Seitengeländer (Satz)
  
- 56 4740 Scheibe f. 424223
  
- 61 4003 Stromabnehmer isoliert
- 61 4011 Stromabnehmer isoliert
- 61 4906 Kontaktfeder
- 62 4335 Lampenhalter
- 64 4401 Kontaktpilzgarnitur
  
- 70 0403 Schraube f. 624335
- 73 0006 Schraube f. Stromabnehmer
- 73 0039 Sechskant-Schraube f. Blindwelle u. Kuppelstange
- 73 0503 Splint für Kupplung
- 75 4001 Schraubpuffer
- 76 4012 Richtfeder f. Kupplung
  
- 6516 Profi-Schlitzkupplung
- 6520 GFN-Schlitzkupplung(o.Abb)
- 6523 Austausch-Schlitzkupplung (o. Abb.)
- 6530 Glühlampe (Schraubfassung)

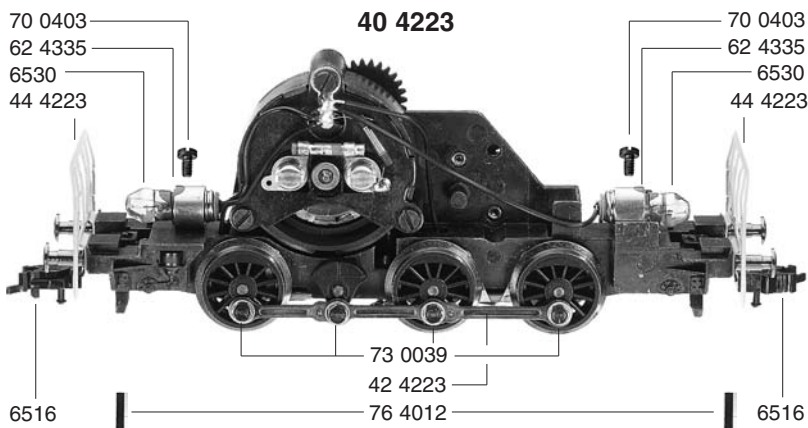
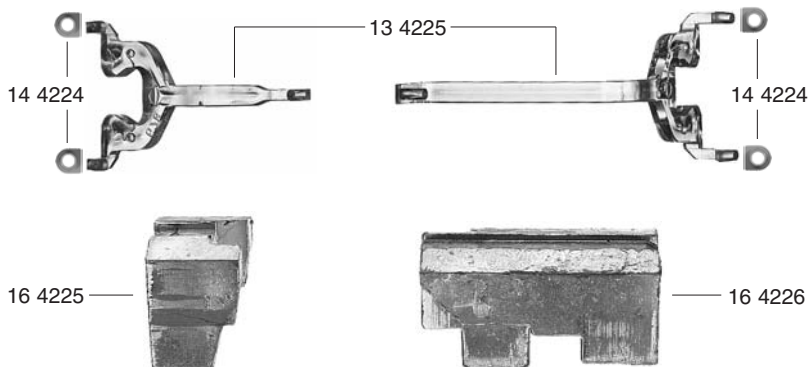

# 4223 FLEISCHMANN

- 50 4227 Motor kpl.
- 50 4603 Anker kpl. m. Schwungmasse
- 50 4701 Lagerschild
- 50 4801 Kohlenrohrkappe
- 51 4349 Lokrad m. Z.
- 51 4350 Lokrad o. Z. isoliert
- 51 4351 Lokrad o. Z.
- 51 4904 Blindwelle
- 52 4001 Achse f. Radsatz
- 52 4002 Achse f. Blindwelle

		Außen-Ø	Zähnezahl	Zähnezahl
56 4102	Untersetzungsrads	15	28	13
56 4108	Zwischenrad	17	32	
56 4603	Ritzel	6,8	12	

- 64 4101 Entstördrossel
- 64 4201 Entstörkondensator
- 64 4401 Kontaktpilzgarnitur

- 70 0412 Schraube f. 504701
- 70 0416 Schraube f. 504701

6519 Kohlen und Federn

## 50 4227

