

# FLEISCHMANN 4270

## 10 4270/1

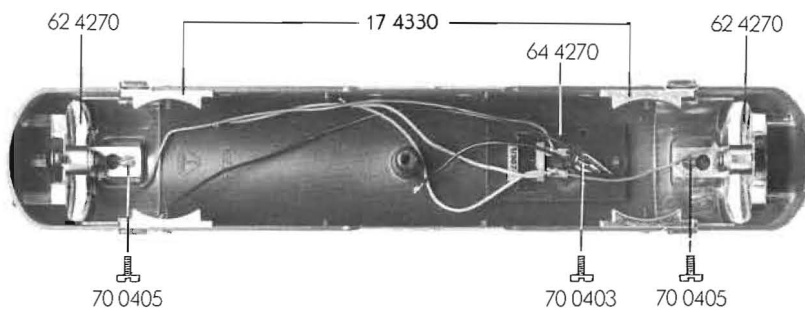

## 40 4270

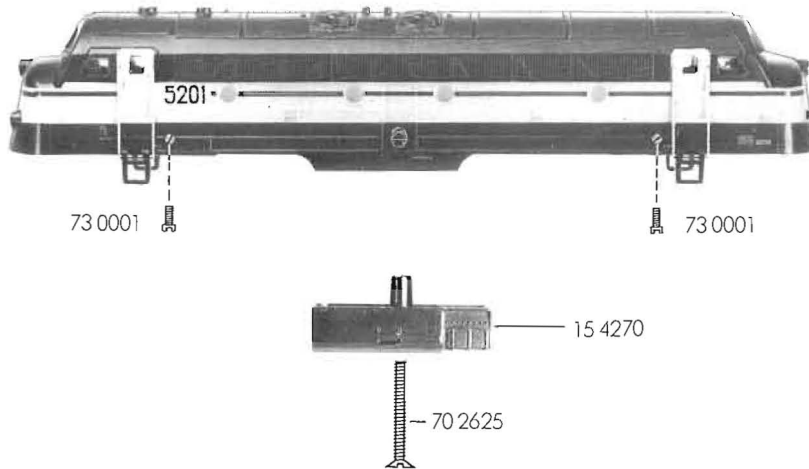
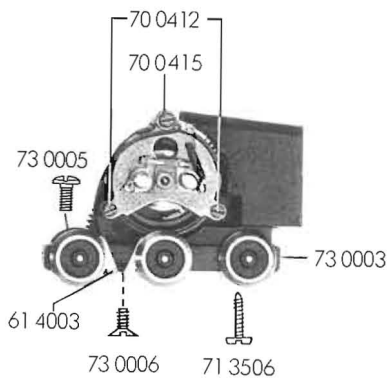

## 30 4270

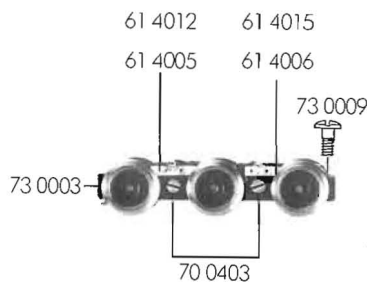

## 31 4270

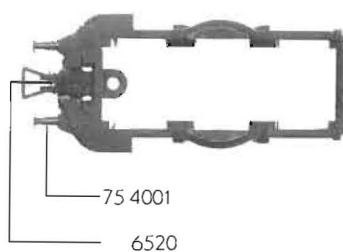

- 10 4270/1 Lokgehäuse kpl. mit Tankkasten
- 15 4270 Tankbehälter
- 17 4330 Drehgestellsegment
- 30 4270 Fahrgestell kpl. ohne Drehgestellrahmen
- 31 4270 Drehgestellrahmen
- 40 4270 Fahrgestell mit Motor und Beschwerung ohne Drehgestellrahmen
- 61 4003 Stromabnehmer isol.
- 61 4005 Stromabnehmer isol.
- 61 4006 Stromabnehmer isol.
- 61 4012 Stromabnehmer
- 61 4015 Stromabnehmer
- 62 4270 Beleuchtungseinsatz
- 64 4270 Grundplatte mit Ventilzelle
- 64 4401 Kontaktpilzgarnitur

- 70 0403 Schraube für Stromabnehmer und 64 4270
- 70 0405 Schraube für 62 4270
- 70 0415 Schraube für Motor
- 70 2625 Schraube für Tankbehälter
- 71 3506 Schraube für Beschwerung
- 73 0001 Schraube für 17 4330
- 73 0003 Schraube für 31 4270
- 73 0005 Schraube für 31 4270 am Motordrehgestell
- 73 0006 Schraube für 61 4003
- 73 0009 Schraube für 31 4270 am Laufdrehgestell
- 75 4001 Puffer
- 76 4012 Kupplungsrichtfeder
- 6520 Kupplung
- 6531 Glühlampe

# FLEISCHMANN 4270

# 4270 FLEISCHMANN

- 50 4170 Motor
- 50 4801 Kohlenrohrkappe
- 51 4142 Lokrad ohne Nut mit Zahnrad
- 51 4143 Lokrad mit Nut mit Zahnrad
- 51 4145 Lokrad ohne Nut ohne Zahnrad isol.
- 52 4001 Achse
- 54 4001 Haftreifen

*51 4146 Lokrad mit Nut ohne Zahnrad isol.*

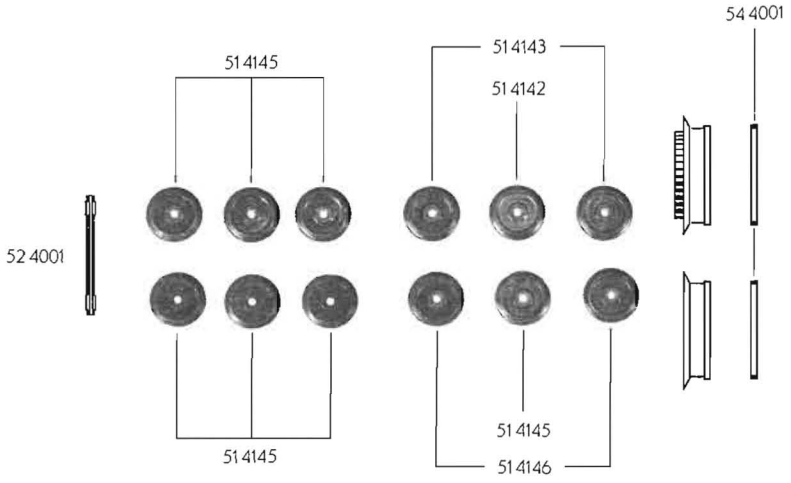

		Außen-Ø	Zähnezahl	Zähnezahl
56 4102	Zahnrad	15	28	13
56 4108	Zahnrad	17	32	
56 4603	Ritzel	7	12	
56 4701	Sicherungsring			
56 4702	Sicherungsring			

- 64 4101 Drossel
- 64 4201 Kondensator
- 64 4401 Kontaktpilzgarnitur

- 70 0412 Schraube für Motor
- 73 0503 Splint

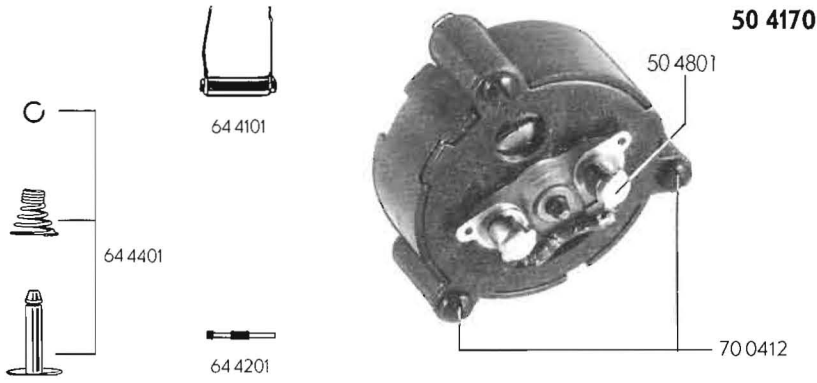
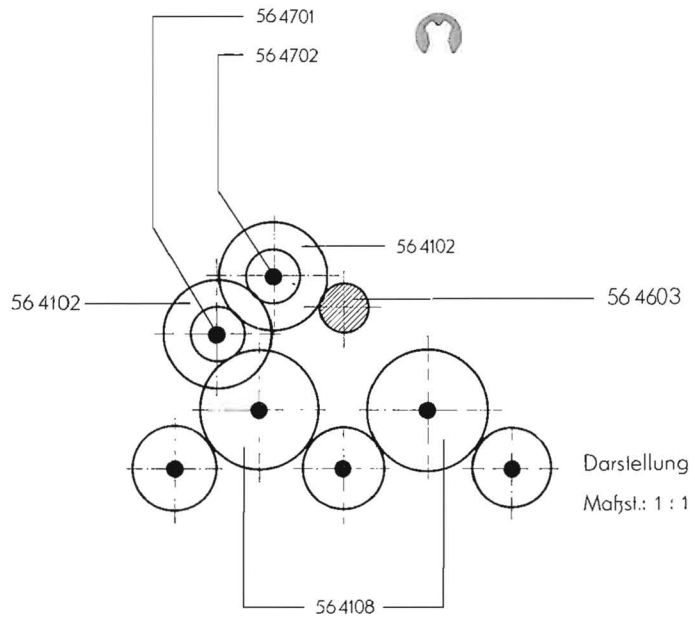

# 4270 FLEISCHMANN