

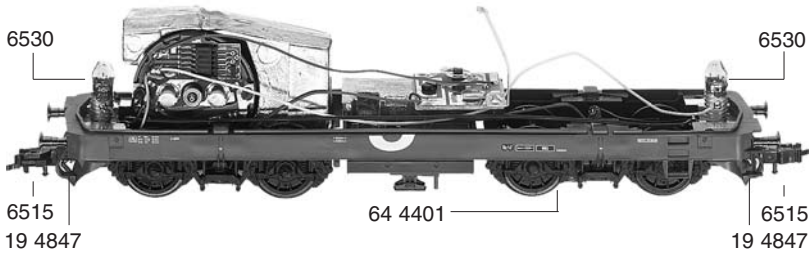

10 4339

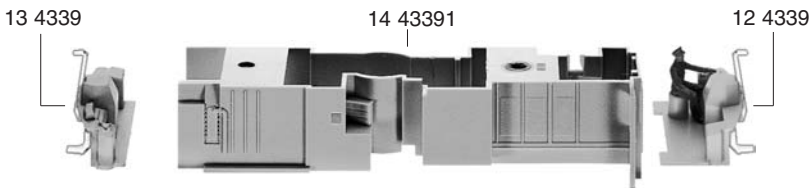

11 4339

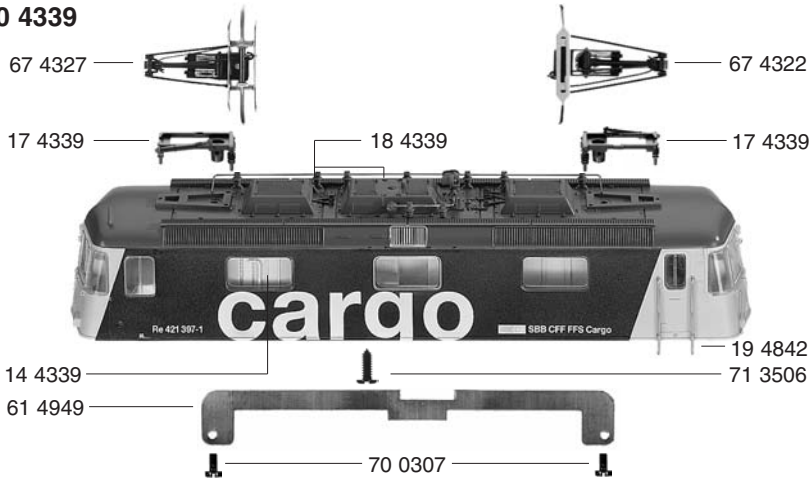

40 4339

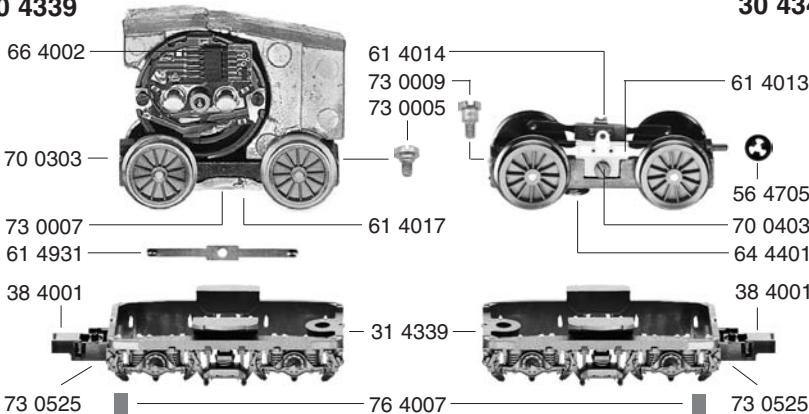

30 4342

- 10 4339 Lokgehäuse kpl. o. Pantograph
- 11 4339 Lokrahmen
- 12 4339 Führerstand m. Lokführer u. Lichtleiter
- 13 4339 Führerstand m. Lichtleiter
- 14 4339 Fenstereinsatz (Satz)
- 14 43391 Inneneinrichtung
- 16 4340 Hauptbeschwerung
- 16 4342 Dachbeschwerung
- 17 4339 Haltetraverse f. 674322 u. 674327
- 18 4339 Isolatoren (Satz) mit Schalter u. Stoßdämpfer
- 19 4842 Griffstangen (Satz)
- 19 4847 Bremschläuche (Satz)
- 30 4342 Laufdrehgestell kpl. ohne Drehgestellrahmen
- 31 4339 Drehgestellrahmen m. 384001
- 38 4001 Kupplungsadapter
- 40 4339 Motordrehgestell mit Motor, ohne Drehgestellrahmen
- 56 4705 Klemmsicherung f. 304342
- 61 4013 Stromabnehmer isoliert für 304342
- 61 4014 Stromabnehmer f. 304342
- 61 4017 Stromabnehmer isoliert für 404339
- 61 4931 Massefeder
- 61 4949 Kontaktband
- 62 4340 Abdeckblech m. Fassung
- 64 4365 Umschalter f. Oberleitung
- 64 4401 Kontaktpilzgarnitur
- 66 4002 Schnittstellen-Blindstecker, 6-polig
- 67 4322 Einholmstromabnehmer, SBB
- 67 4327 Einholmstromabnehmer, DB
- 70 0303 Schraube f. 404339
- 70 0307 Schraube f. 674322 u. 674327
- 70 0403 Schraube f. 614013 u. 614014
- 71 3506 Schraube f. 104339
- 73 0005 Schraube f. 404339
- 73 0007 Schraube f. 614017
- 73 0009 Ansatzschraube f. 304342
- 73 0525 Splint f. 384001
- 75 4011 Steckpuffer
- 76 4007 Richtfeder f. 384001
- 6515 Profi-Steckkupplung
- 6530 Glühlampe (Schraubfassung)



40 4339 Motordrehgestell mit Motor und Beschwerung, ohne Drehgestellrahmen

- 50 4339 Motor kpl. m. Schwungmasse
- 50 4607 Anker mit Schwungmasse
- 50 4737 Lagerschild m. Schnittstelle
- 50 4801 Kohlenrohrkappe
- 51 4152 Lokrad o. Z. o. N. isol.
- 51 4154 Lokrad o. Z. m. N. isol.
- 51 4156 Lokrad m. Z. m. N.
- 51 4268 Lokrad m. Z. o. N.
- 52 4006 Achse
- 54 4006 Haftreifen

		Außen-Ø	Zähnezahl	Zähnezahl
56 4102	Untersetzungsrads	15	28	13
56 4104	Zwischenrad	11	20	
56 4106	Zwischenrad	7,5	13	
56 4107	Untersetzungsrads	17	32	13
56 4603	Ritzel	6,8	12	

- 56 4701 Sicherungsring klein
- 56 4702 Sicherungsring groß
- 56 4747 Distanzscheibe f. Anker (Kollektorseite), o. Abb.
- 56 4751 Distanzscheibe, schwarz, f. Anker (Getriebeseite), o. Abb.

- 62 4342 Halteblech f. Zahnräder
- 64 4401 Kontaktpilzgarnitur

- 70 0313 Schraube f. 504720
- 71 3506 Schraube f. Beschwerung
- 73 0007 Schraube f. 624342

6519 Kohlen u. Federn (o. Abb.)

71 3506  **40 4349**

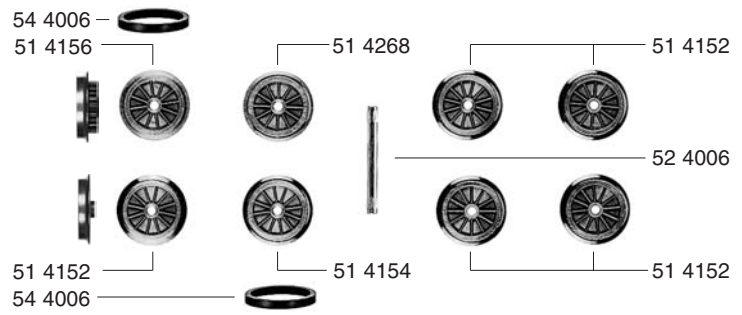
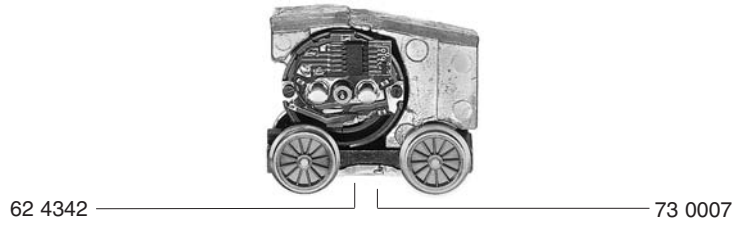

50 4801
6519 **50 4339**

