

FLEISCHMANN 7087

10 7087

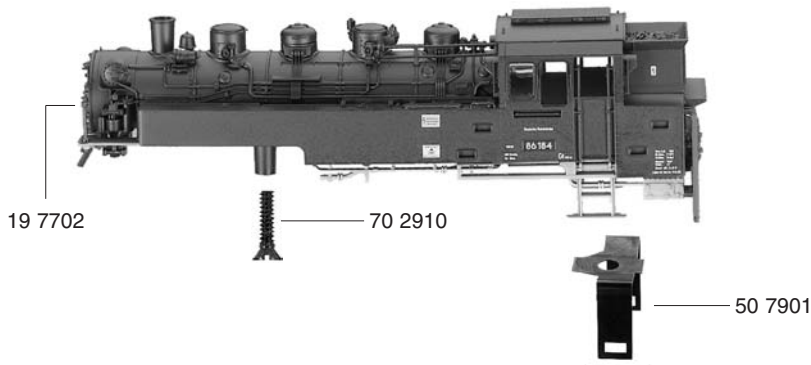

- 10 7087 Lokgehäuse kpl.
- 13 7086 Lichtleiter (Satz)
- 19 7702 Haltestange

40 7087

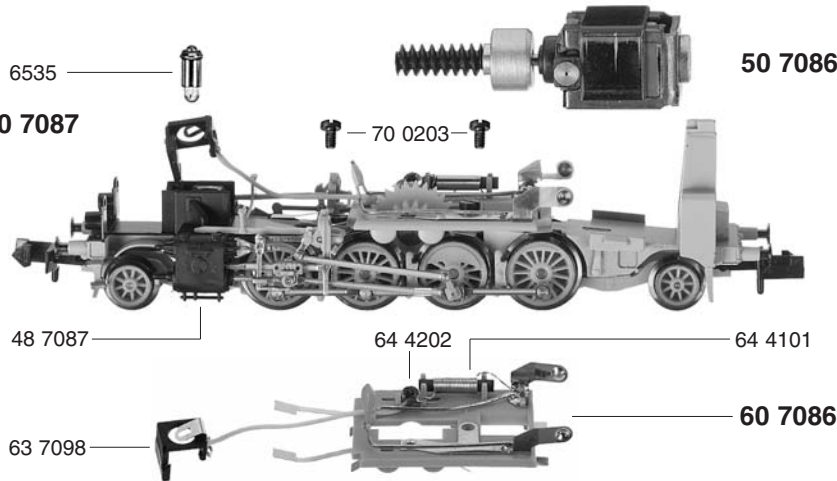

- 40 7087 Fahrgestell kpl. o. Motor
- 41 7087 Fahrgestell m. Lok-, Zahn-
rädern u. Kuppelstangen
- 42 7086 Steuerung kpl. m.
Kuppelstangen
- 43 7086 Deckplatte unten
- 47 7086 Laufgestell vorne
- 48 7087 Zylinderkasten kpl.
- 49 7086 Laufgestell hinten

- 50 7086 Motor m. Schwungmasse
- 50 7901 Motorhaltebügel
- 53 7030 Radsatz kpl.
- 56 7140 Schneckenrad

41 7087

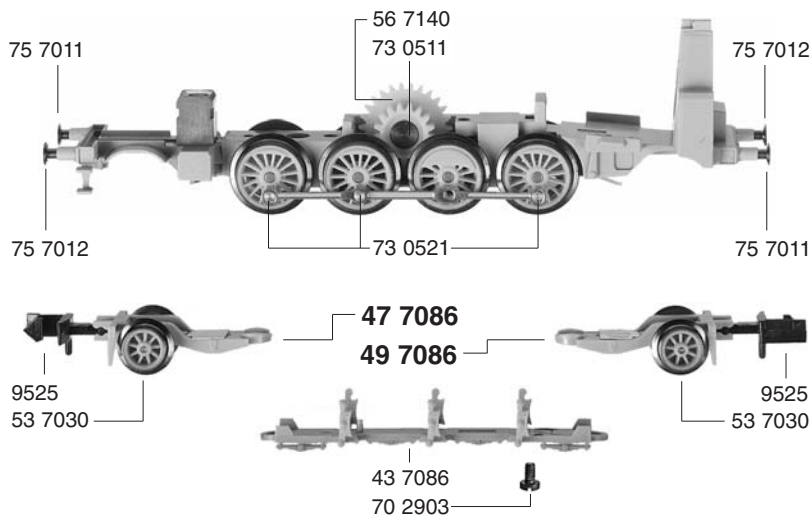

- 60 7086 Stromabnehmereinsatz
m. Lampenhalter
- 63 7098 Lampenhalter m.
Beleuchtungsfeder
- 64 4101 Entstördrossel
- 64 4202 Entstörkondensator

- 70 0203 Schraube f. 427086
u. 607086
- 70 2903 Schraube f. 437086
- 70 2910 Schraube f. 107087
- 73 0511 Bolzen f. 567140
- 73 0521 Bolzen f. Kuppelstange
- 75 7011 Steckpuffer (gewölbt)
- 75 7012 Steckpuffer (flach)

- 6535 Glühlampe klar
- 9525 Standard-Steckkupplung
- 9545 Profi-Steckkupplung



7087 FLEISCHMANN

- 50 7086 Motor kpl. m. Schwungmasse
- 50 7802 Kohlehalter
- 51 7060 Treibrad links m. Nut
- 51 7061 Treibrad rechts
- 51 7062 Kuppelrad
- 51 7067 Kuppelrad m. N.
- 52 7007 Achse
- 54 7002 Haftreifen

	Außen-Ø	Zähnezahl	Zähnezahl
56 7128	Zahnrad f. Radsatz 8	18	
56 7140	Schneckenrad	11,5	27
56 7601	Schnecke		17

- 56 7128 Zahnrad f. Radsatz 8
- 56 7140 Schneckenrad
- 56 7601 Schnecke

6518 Kohlen u. Federn

Achtung bei Digitalumbau:
Kontaktblech herausziehen
und entfernen

