

FLEISCHMANN 7141

10 7141



13 7142

71 3309

11 7141



30 7141

6535

70 4905

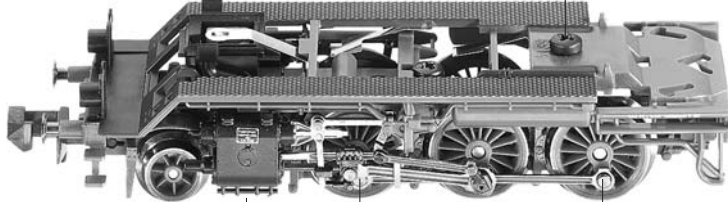

37 7142

48 7141

73 0562

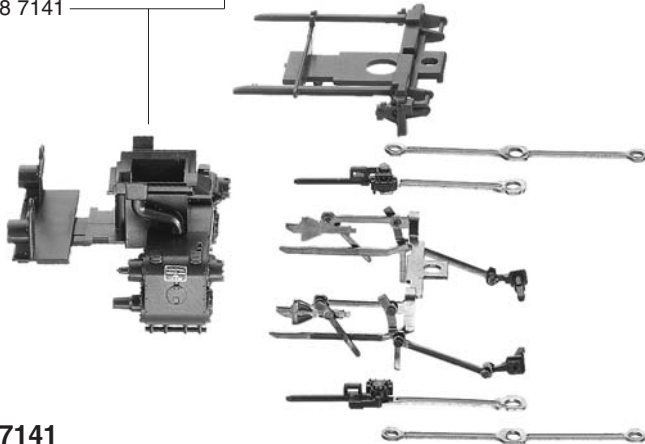

32 7142

31 7141

51 7081

75 7011

51 7080

51 7081

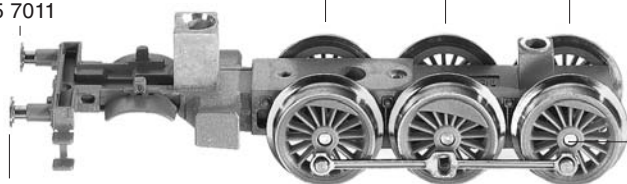

52 7007

75 7012

51 7081

51 7079

51 7081

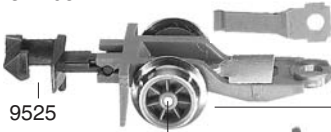

76 7007

37 7142

9525

52 7003

53 7077

33 7142



70 4903

- 10 7141 Lokgehäuse kpl.
- 11 7141 Umlaufblech kpl.
- 13 7142 Lichtleiter (Satz)
- 30 7141 Lokfahrgestell kpl.
- 31 7141 Lokfahrgestell m. Rädern u. Kuppelstangen
- 32 7142 Steuerung kpl.
- 33 7142 Deckplatte unten
- 37 7142 Vorlaufgestell kpl.
- 48 7141 Zylinderkasten
- 51 7079 Treibrad links
- 51 7080 Treibrad rechts
- 51 7081 Kuppelrad
- 52 7003 Achse f. 537077
- 52 7007 Achse f. Treib- u. Kuppelräder
- 53 7077 Vorlaufwheelsatz
- 70 4903 Schraube f. 337142
- 70 4905 Schraube f. 117141
- 71 3309 Schraube f. 107141
- 73 0562 Bolzen f. Kuppelstangen
- 75 7011 Steckpuffer, gewölbt
- 75 7012 Steckpuffer, flach

- 6535 Glühlampe
- 9525 Standard-Steckkupplung
- 9545 PROFI-Steckkupplung (o. Abb.)



7141 FLEISCHMANN

- 20 7141 Tendergehäuse kpl.
- 21 7141 Tenderbodenrahmen kpl.
- 22 7142 Leitern (Satz)

- 34 7142 Lok-Tender Kuku-Deichsel
- 38 7009 Kupplungs-Adapter

- 40 7141 Tenderfahrgestell kpl. o. Motor
- 41 7142 Tenderfahrgestell m. Zahnrädern

- 50 7142 Motor kpl. m. Massefeder
- 50 7907 Motorhaltebügel
- 51 7003 Tenderrad m. N. o. Z.
- 51 7013 Tenderrad o. N. o. Z.
- 52 7007 Achse
- 54 7001 Haftreifen

		Außen-Ø	Zähnezahl	Zähnezahl
56 7136	Untersetzungsrad	6	18	12
56 7138	Zahnrad	4,5	13	
56 7153	Zahnrad auf Radsatz	5,4	16	

- 66 7000 Schaltlitze schwarz

- 70 0205 Schraube f. 207141
- 73 0542 Achse f. 567136
- 73 0564 Bundbolzen f. 567138
- 75 7011 Steckpuffer, gewölbt
- 75 7012 Steckpuffer, flach
- 76 7101 Zugfeder f. 347142

- 9525 Standard-Steck-Kupplung
- 9545 PROFI-Steck-Kupplung (o. Abb.)

20 7141



50 7907

50 7142



Motor ist wartungsfrei!

40 7141

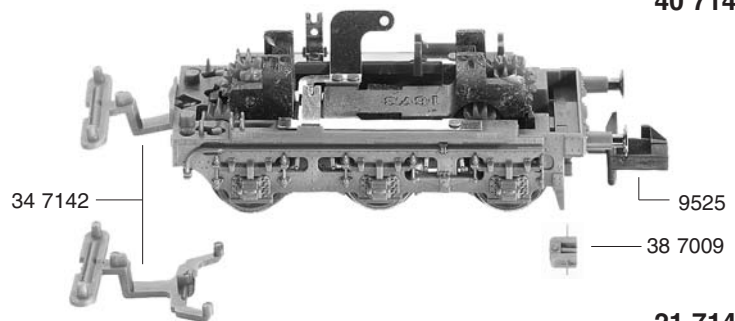

21 7141

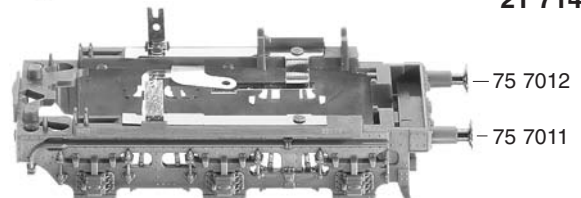

41 7142

