

# FLEISCHMANN 7152

## 10 7152

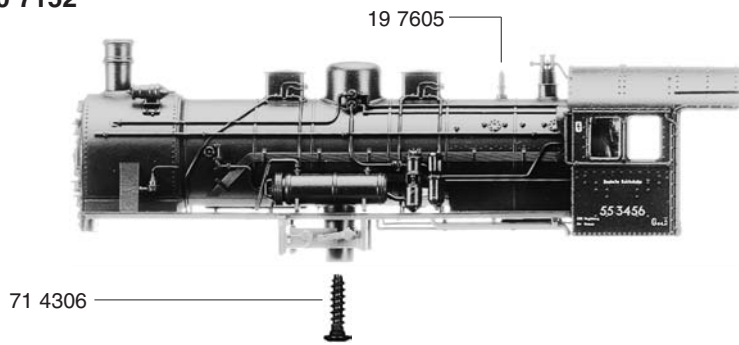

- 10 7152 Lokgehäuse kpl.
- 13 7155 Flutlichtleiter
- 19 7605 Pfeife
- 19 7812 Laterne elektrisch

## 30 7152

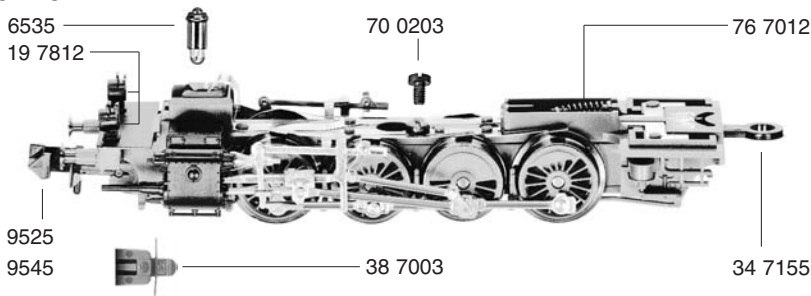

- 30 7152 Lokfahrgestell kpl.
- 31 7155 Lokfahrgestell m. Rädern und Kuppelstangen
- 32 7155 Kreuzköpfe und Kuppelstangen (Satz)
- 33 7155 Deckplatte unten
- 34 7155 KuKu-Deichsel
- 38 7003 Adapter

## 60 7154

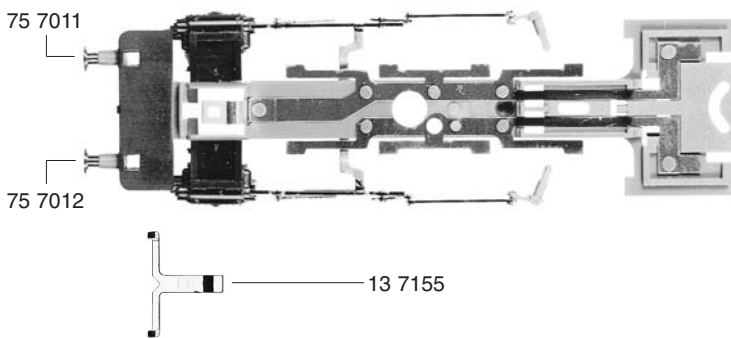

- 51 7044 Kuppelrad kl. Gg.Gewicht hoher Spurkranz
- 51 7063 Kuppelrad kl. Gg.Gewicht niedriger Spurkranz
- 51 7064 Treibrad li. gr. Gg.Gewicht niedriger Spurkranz
- 51 7065 Treibrad re. großes Gg.-Gewicht niedriger Spurkranz
- 52 7007 Achse (o. Abb.)

## 31 7155

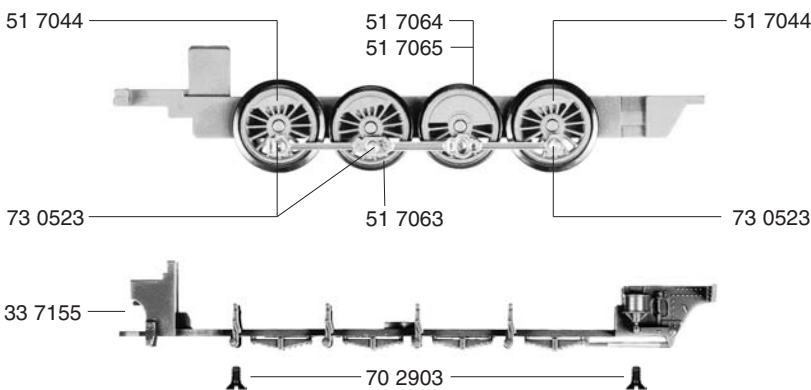

- 60 7154 Stromabnehmereinsatz kpl. m. Zylinderkasten u. Steuerung
- 70 0203 Schraube f. 607154
- 70 2903 Schraube f. 337155
- 71 4306 Schraube f. 107152
- 73 0523 Bolzen f. Kuppelstange
- 75 7011 Steckpuffer gewölbt
- 75 7012 Steckpuffer flach
- 76 7012 Druckfeder f. 347155

## 32 7155

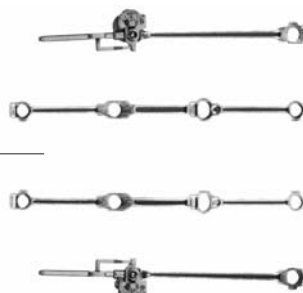

- 6535 Glühlampe
- 9525 Standard-Steckkupplung
- 9545 Profi-Steckkupplung

# FLEISCHMANN 7152

19 7813 Laterne elektrisch

20 7152

20 7152 Tendergehäuse kpl.

21 7155 Tenderbodenrahmen kpl.

40 7154 Tenderfahrgestell kpl. ohne Motor

41 7154 Tenderfahrgestell mit Zahnradern

50 7155 Motor kpl. m. Massefeder

50 7802 Kohlehalter

50 7901 Motorhaltebügel

51 7003 Tenderrad m. N. o. Z.

51 7013 Tenderrad o. N. o. Z.

52 7007 Achse

54 7001 Haftreifen

	Außen-Ø	Zähnezahl	Zähnezahl
56 7123 Zahnrad f. Radsatz	5,8	13	
56 7141 Zahnrad rot	5,5	12	8
56 7142 Zahnrad braun	5,5	12	8
56 7601 Schnecke			

64 4101 Drossel

64 4202 Kondensator

66 7000 Schaltlitze schwarz

66 7001 Schaltlitze braun

70 0203 Schraube f. 207152

73 0546 Bolzen f. Zahnrad

75 7011 Steckpuffer gewölbt

75 7012 Steckpuffer flach

76 7006 Richtfeder f. Kupplung

6518 Kohlen u. Federn

9521 Standard-Kupplung

9541 Profi-Kupplung

