

FLEISCHMANN 7167

10 7167

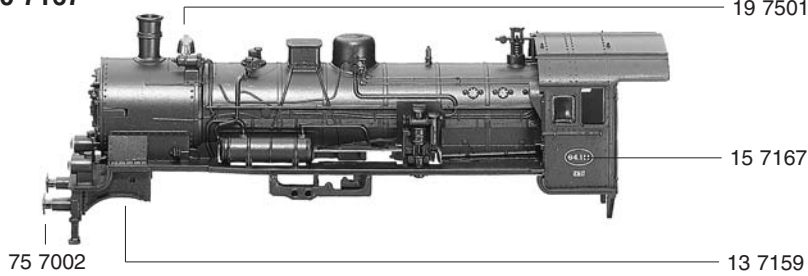

- 10 7167 Lokgehäuse kpl.
- 13 7159 Flutlichtleiter (Satz)
- 15 7167 Etiketten (Satz)
- 19 7501 Glocke

30 7167

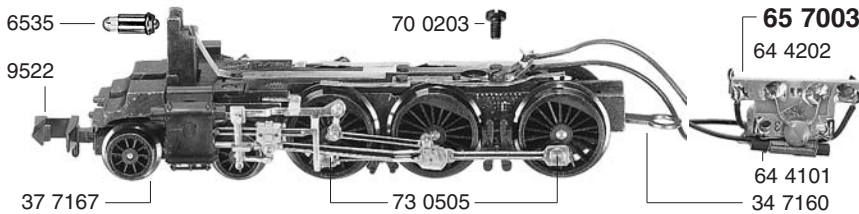

- 30 7167 Lokfahrgestell kpl.
- 31 7167 Lokfahrgestell
- 32 7167 Kreuzköpfe mit Kuppelstangen kpl.
- 33 7167 Deckplatte unten
- 34 7160 Kuppellasche
- 37 7167 Vorlaufgestell kpl. m. Blattfeder

60 7167

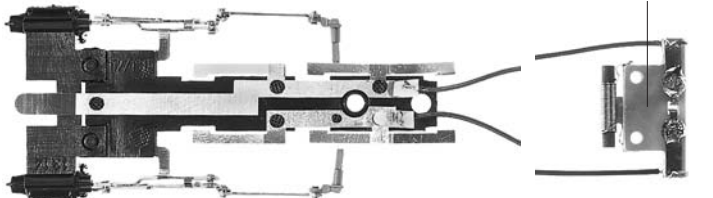

- 51 7009 Kuppelrad, kleines Gegengewicht
- 51 7010 Treibrad, großes Gegengewicht
- 53 7008 Radsatz für Vorlaufgestell

- 60 7167 Stromabnehmereinsatz kpl. mit Zylinderkasten und Steuerung
- 64 4101 Entstördrossel
- 64 4202 Entstörkondensator
- 65 7003 Schaltplatte kpl.

31 7167

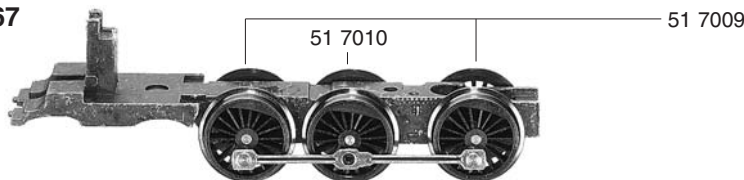

- 70 0203 Schraube f. 607167 und 337167
- 71 3309 Schraube f. 107167
- 73 0505 Bolzen für Kuppelstange
- 75 7002 Steckpuffer
- 76 7002 Andruckfeder f. 377167
- 76 7006 Richtfeder f. 9522

37 7167

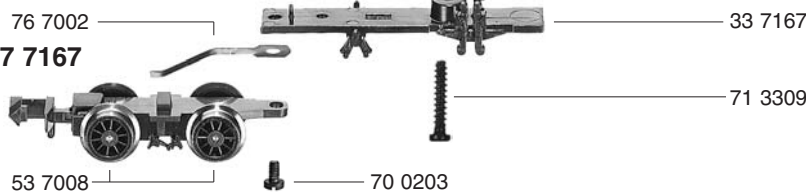

- 6535 Glühlampe
- 9522 Standard-Kupplung
- 9542 Profi-Kupplung

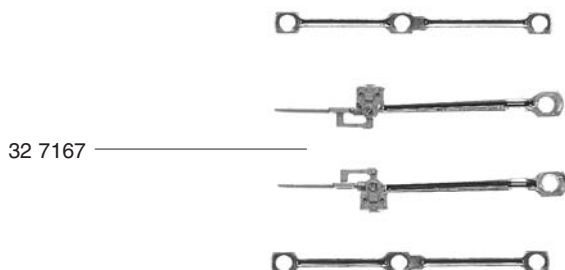

7167 FLEISCHMANN

- 20 7167 Tendergehäuse kpl.
- 21 7167 Tenderbodenrahmen kpl.
- 26 7160 Beschwerung für Tender

- 40 7167 Tenderfahrgestell kpl.
o. Motor
- 41 7160 Tenderfahrgestell m.
Zahnrad

- 50 7160 Motor kpl. m. Massefeder
- 50 7801 Kohlenrohrkappe
- 51 7005 Tenderrad o. Z. m. N.
- 51 7006 Tenderrad m. Z. m. N.
- 51 7016 Tenderrad o. Z. o. N.
- 51 7018 Tenderrad m. Z. o. N.
- 52 7001 Achse
- 54 7001 Haftreifen

		Außen-Ø	Zähnezahl	Zähnezahl
52 7160	Zahnrad m. Achse	4,7	10	
56 7106	Zahnrad m. Achse	6,5	14	
56 7107	Doppelzahnrad	8,8	20	20
56 7601	Schnecke			

- 70 0203 Schraube f. 217167
- 70 2304 Schraube f. 217167
- 73 0025 Schraube f. Motor
- 73 0504 Bolzen f. 567107
- 75 7002 Steckpuffer

- 6518 Kohlen und Federn
- 9520 Kupplung f. Tender
- 9570 Profi-Kupplungskopf
- 9572 Adapter für 9570

20 7167

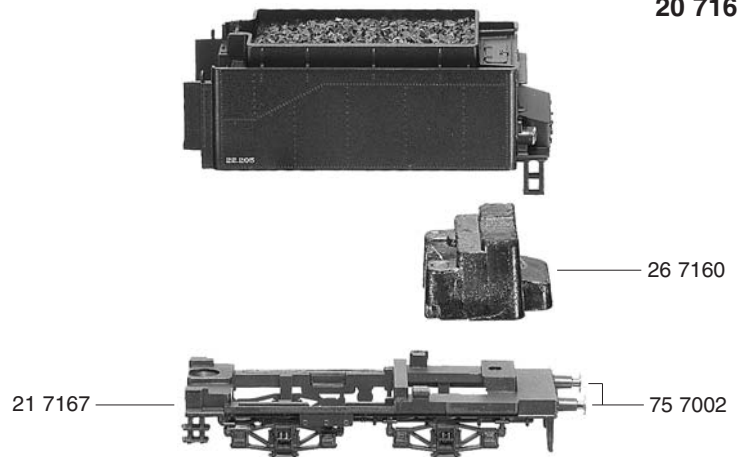

Achtung bei Digitalumbau:
Kontaktblech durchtrennen

